

SC10 4x4

SHORT COURSE



- #90004 SC10 4X4 KIT
- #90005 SC10 4X4 Lucas Oil RTR
- #90006 SC10 4X4 Pro Comp RTR
- #90007 SC10 4X4 Rockstar/Makita RTR



1:10 Scale Electric 4WD Off Road Race Truck ИНСТРУКЦИЯ

TEAM ASSOCIATED



Designed in California, USA

:: Введение

Благодарим Вас за покупку модели Team Associated. Данная инструкция содержит советы и рекомендации по эксплуатации и обслуживанию модели SC10 4x4 в комплектации Kit или RTR. Пожалуйста, перед использованием внимательно и полностью прочитайте это руководство.

Team Associated с гордостью представляет модель SC10 4x4, которая неоднократно выигрывала на чемпионатах мира!

Инженеры Team Associated Area 51 разработали спортивный short-course SC10 4x4 с чистого листа.

Основными особенностями модели являются модульная конструкция шасси с герметичным радиобоксом приемника и съемный лоток регулятора оборотов, а так же амортизаторы диаметром 13мм, выносное сцепление, ременно/шестеренчатый привод и многое другое. Конструкция SC10 4x4 значительно отличается от любого другого пикапа short-course. В дополнение к этим уникальным особенностям модель обладает длинным списком проверенных временем компонентов, которые обеспечивают чрезвычайно высокую производительность и прочность.

Не часто новая платформа вводится в определенный класс машин. Инженеры Area 51 приложили максимум усилий, чтобы создать легендарный автомобиль. После того как вы испытаете SC10 4x4, вы согласитесь – спортивный short course SC10 4x4 это тот гоночный грузовик, который так долго ждали!

Мы постоянно обновляем и совершенствуем наши проекты; поэтому некоторые детали могут немного отличаться от изображенных на иллюстрациях. Новые запчасти будут отмечены на дополнительных листах, расположенных в соответствующих разделах. Если вы собираете свой SC10 4x4 из комплекта деталей, перед сборкой рекомендуется внимательно почитать инструкцию по сборке.

:: Особенности комплектации KIT

Особенности SC10 4x4 Kit:

- Уникальная двойная трансмиссия с 5мм ремнем с внешней регулировкой натяжения.
- Передний и задний редукторы с закрытым маслonaполненным корпусом.
- Проскальзывающее сцепления предохраняет передний и задний приводы, в результате чего обеспечивается больше тяги и стабильности в ухабистых дорожных условиях.
- Валы привода CVA из прочного сплава с диаметром осей 6мм.
- 12 мм шестигранники колес и копийные колеса КМС с агрессивным протектором шин спереди и сзади.
- Чемпионский прозрачный кузов short course с листом наклейки Team Associated.
- Алюминиевые амортизаторы диаметром 13мм с низким коэффициентом трения.
- Композитная модульная ванна шасси с низким центром тяжести.
- Герметичный радиобокс приемника и съемный лоток регулятора для легкой очистки и технического обслуживания.
- Шариковые подшипники в механизме рулевого управления.
- Трансмиссия полностью на подшипниках.
- Максимально прочная и производительная конструкция.

:: Особенности комплектации RTR

Особенности SC10 4x4 RTR:

- Уникальная двойная трансмиссия с 5мм ремнем с внешней регулировкой натяжения.
- Передний и задний редукторы с закрытым маслonaполненным корпусом.
- Проскальзывающее сцепления предохраняет передний и задний приводы, в результате чего обеспечивается больше тяги и стабильности в ухабистых дорожных условиях.
- Валы привода CVA из прочного сплава с диаметром осей 6мм.
- 12 мм шестигранники колес и копийные колеса КМС с агрессивным протектором шин спереди и сзади.
- Чемпионский окрашенный кузов short course с нанесенными наклейками.
- Алюминиевые амортизаторы диаметром 13мм с низким коэффициентом трения.
- Композитная модульная ванна шасси с низким центром тяжести.
- Герметичный радиобокс приемника и съемный лоток регулятора для легкой очистки и технического обслуживания.
- Шариковые подшипники в механизме рулевого управления.
- Трансмиссия полностью на подшипниках.
- В комплекте радиосистема XP3-SS 2.4 ГГц
- Влагозащищенный регулятор скорости XP SC1200 с разъемом Deans® Ultra Plug®
- Серво руля с металлическим редуктором S2008MG.

Необходимо приобрести дополнительно для SC10 4X4 Kit:

- 8 батареек AA для передатчика (#302, 303)
- Двухканальную радиоаппаратуру (AE #29221)
- Силовой аккумулятор (6 элементов NiMH или 2S LiPo) (#628, 685, 709, 713, 714, 730-732)
- Зарядное устройство для силового аккумулятора (#LRP41281, LRP41555) (#604 LiPo/LiFe, #610 NiCd/NiMH)
- Электронный регулятор скорости (#29143, LRP80905, LRP80955)
- Электромотор серии 550 (# 924, 925, 926, LRP50940, LRP50945, LRP50950)
- Серво руля* Для некоторых серво может понадобиться удлинитель! (# 29126, 29166, 29167)
- Моторная шестерня - в зависимости от типа двигателя.
- Клей для шин (#1597) • Краска для кузова

Необходимо приобрести дополнительно для SC10 4X4 RTR:

- 8 батареек AA для передатчика (#302, 303)
- Силовой аккумулятор (6 элементов NiMH или 2S LiPo) (#628, 685, 709, 713, 714, 730-732)
- Зарядное устройство для силового аккумулятора (#LRP41281, LRP41555) (#604 LiPo/LiFe, #610 NiCd/NiMH)

Другие полезные принадлежности

- | | | |
|---|-----------------------------------|------------|
| • Силиконовое масло для амортизаторов (см. каталог) | • Рождовый ключ 4мм (#1112) | • Нож |
| • Ножницы для лексана (AE Part # 1737) | • Инструмент (AE Part #7494) | • Кусачки |
| • Шестигранники (AE Part # 1541, 1655) | • Зеленая смазка (AE Part # 1105) | • Паяльник |
| • Торцовый ключ (AE Part #1561, 1663-1668) | | |
| • Ример | | |
| • Пассатижи | | |
| • Штангенциркуль | | |

Associated Electrics, Inc.
26021 Commercentre Dr.
Lake Forest, CA 92630



Customer Service
Tel: 949.544.7500
Fax: 949.544.7501

Содержание

1.....Обложка	Пакет L 29-35.....Электроника
2.....Введение	
3.....Содержание	Пакет M 36.....Передний бампер
ПАКЕТ A 4-7.....Установка серво и сборка рулевого механизма	Пакет N 37-38.....Задний бампер
ПАКЕТ B 8-9.....Дифференциал	Пакет O 38-39.....Шины
Пакет C 9-11.....Передний редуктор	39-40.....Установка кузова
Пакет D 12-13.....Задний редуктор	41-43.....Дополнительные советы
Пакет E 14.....Передняя стойка крепления амортизаторов	
Пакет F 15.....Задняя стойка крепления амортизаторов	
Пакет G 16-19.....Передняя подвеска	
Пакет H 19-21.....Задняя подвеска	
Пакет I 21-23.....Амортизаторы	
Пакет J 23-26.....Шасси	
Пакет K 26-28.....Ремень, натяжитель, зубчатые шкивы и кожух ремня	

ВНИМАНИЕ!



Этот символ указывает на важный пункт в инструкции.



Некоторые иллюстрации деталей выполнены в масштабе 1: 1. Чтобы проверить размер детали вы можете приложить ее прямо к рисунку. Каждая деталь имеет номер, присвоенный ей при выпуске на производстве.

Associated Electrics, Inc.
26021 Commercentre Dr.
Lake Forest, CA 92630



Customer Service
Tel: 949.544.7500
Fax: 949.544.7501

Серво - Пакет А



Для установки серво потребуются радио передатчик с приемником, серво руля, и заряженный аккумулятор!



91014
Передняя
пластина
шасси

91002 **x2**
3x8x4
подшипник



Установите устройство для выравнивания, чтобы правильно центрировать серво!

91000
устройство
для
выравнивания
серво

91001
ось

91000
Суппорт

29126
S2008MG
серво
(Только в RTR)

В комплектации kit
серво в комплект не входит!

89224
M3x16мм
Винт

91004
Передняя
стойка крепления
кузова

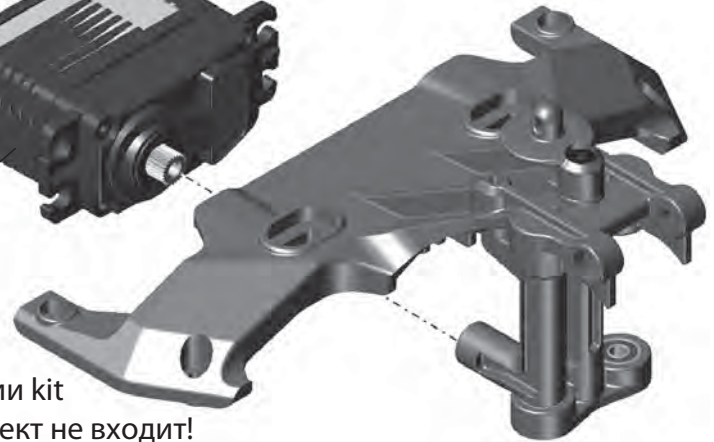

Серво (продолжение) - Пакет А



Надеть шайбу
на #25620

Винт

25620 **x2**
M3x10мм
Винт



91000 **x2**
Кронштейн
серво

Правый



89218 **x2**
3x8мм
шайба

91000 **x2**
Зажим
серво

25215 **x2**
M3
гайка
(черная)

Левый

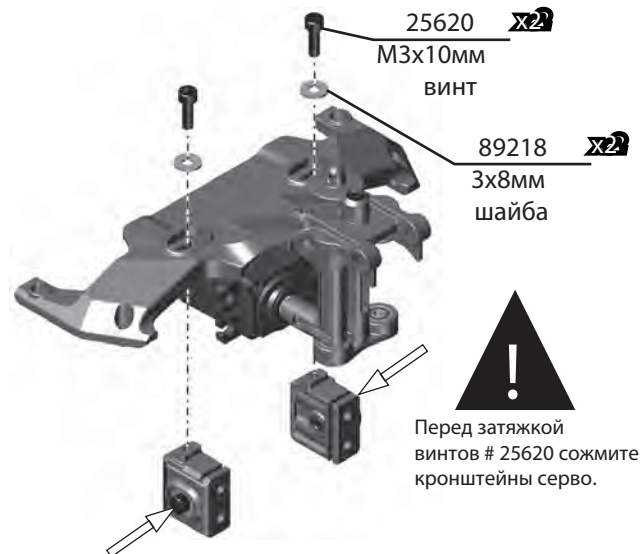

25620 **x2**
M3x10мм
ВИНТ

89218 **x2**
3x8мм
шайба



Перед затяжкой
винтов # 25620 сожмите
кронштейны серво.

:: Серво (продолжение) - Пакет А

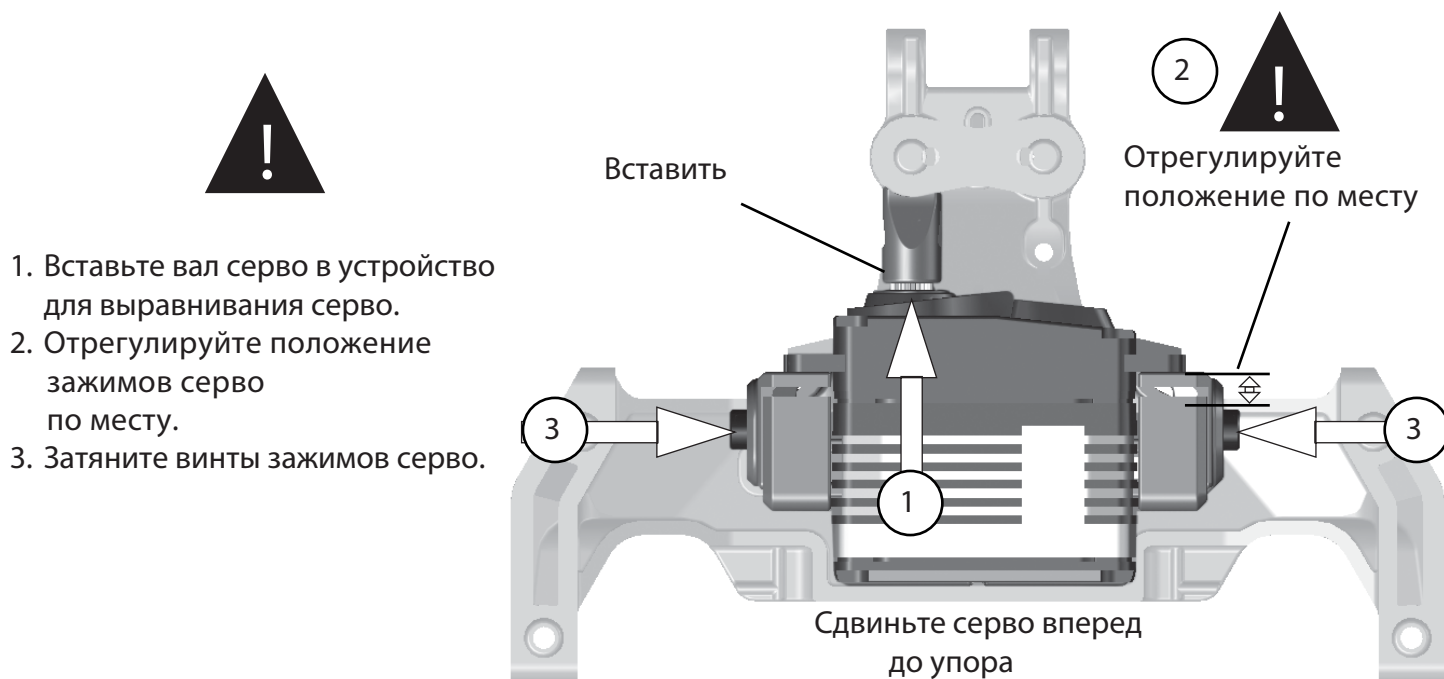

:: Серво (продолжение) - Пакет А

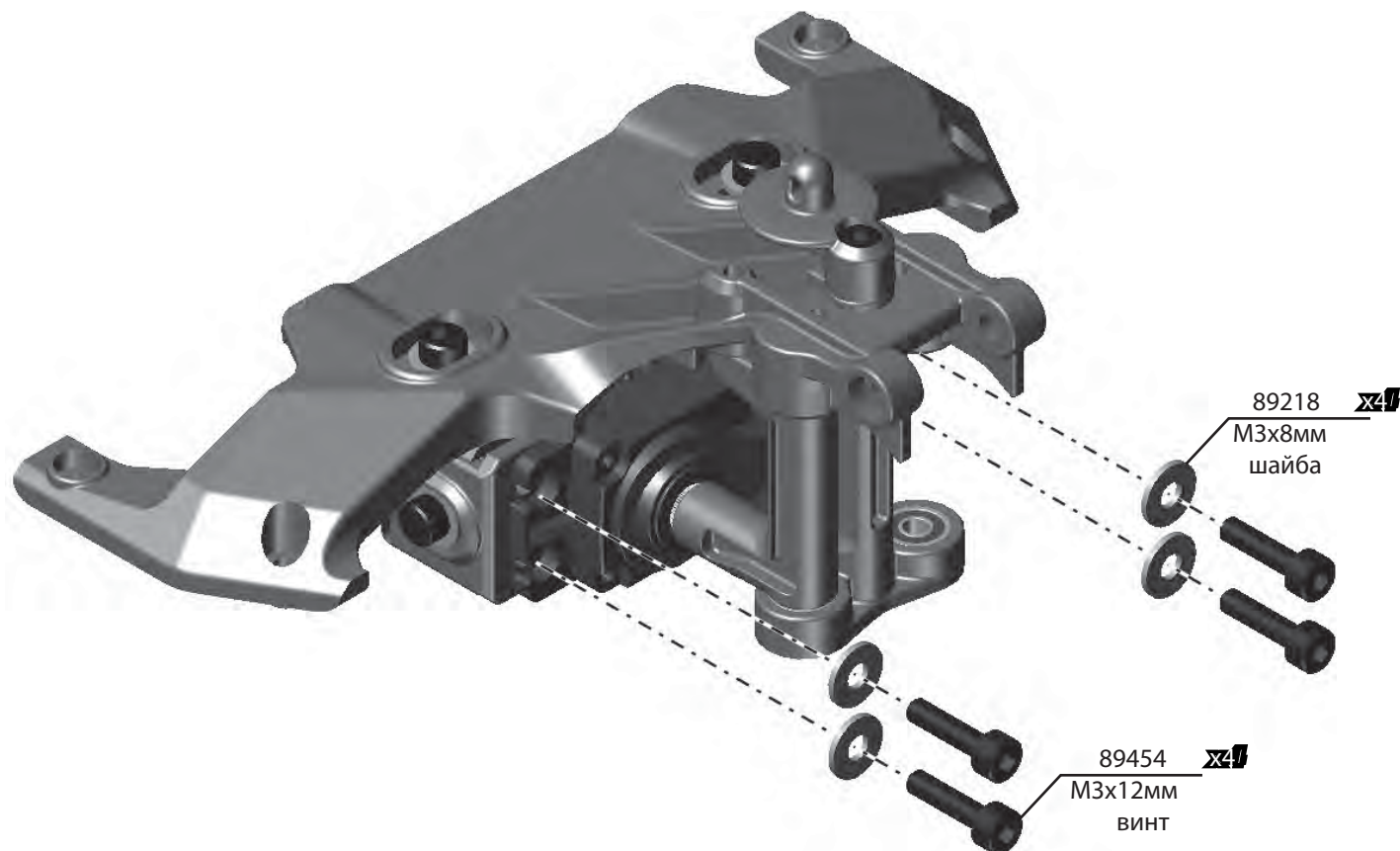

:: Серво (продолжение) - Пакет А



Удалите устройство для выравнивания серво, и установите качалку на вал серво!
Отложите снятые детали, они пригодятся для при замене серво.

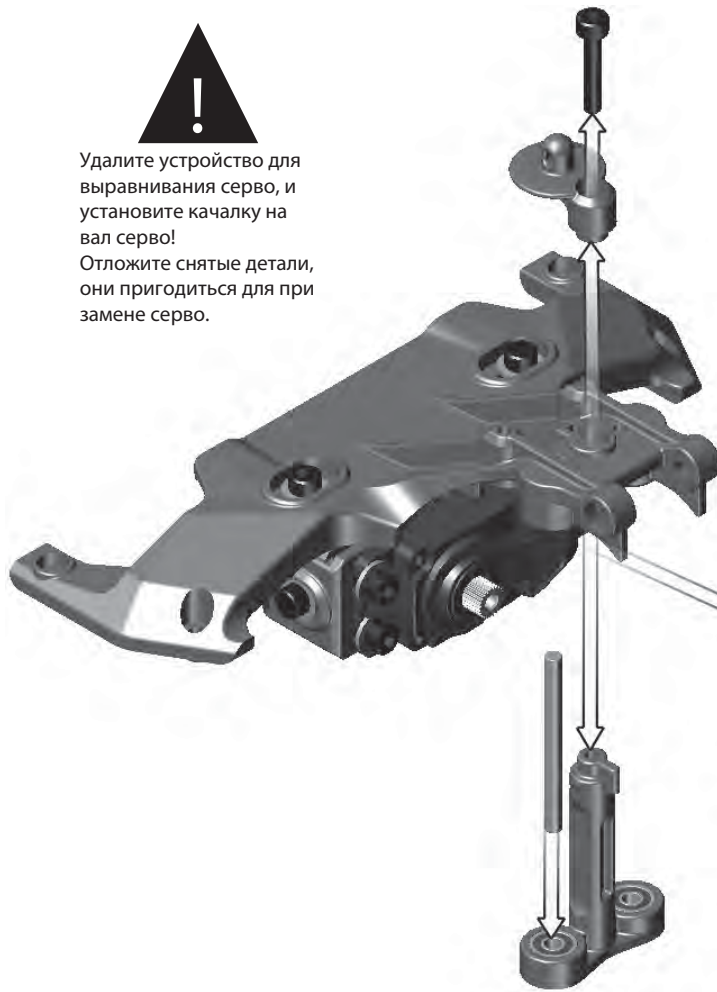

91003

Качалка серво

91047

6мм
HD шар

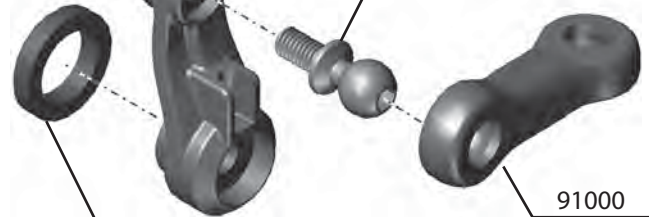

91003
Кольцо качалки серво

91000
Рулевая тяга



В комплекте есть несколько видов качалок серво. Выберите качалку, соответствующую бренду вашей серво!



A = JR
Airtronics
Sanwa
F = Futaba, Savox
H = Hitec



Извлеките устройство для выравнивания серво.

:: Серво (продолжение) - Пакет А



Перед установкой качалки включите радиоаппаратуру и установите вал серво точно по центру.

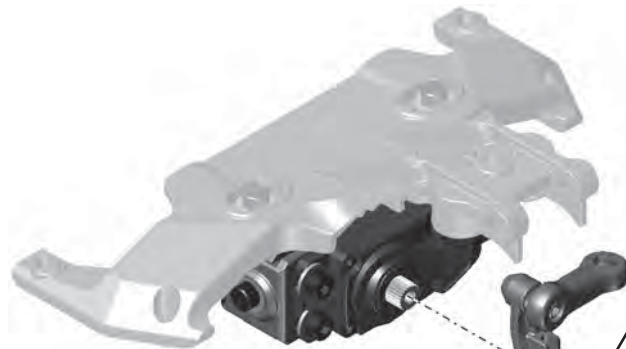

89528

M3x5.6мм
шайба

#1596
фиксатор резьбы

25658
M3x6мм
ВИНТ

:: Рулевой механизм - Пакет А

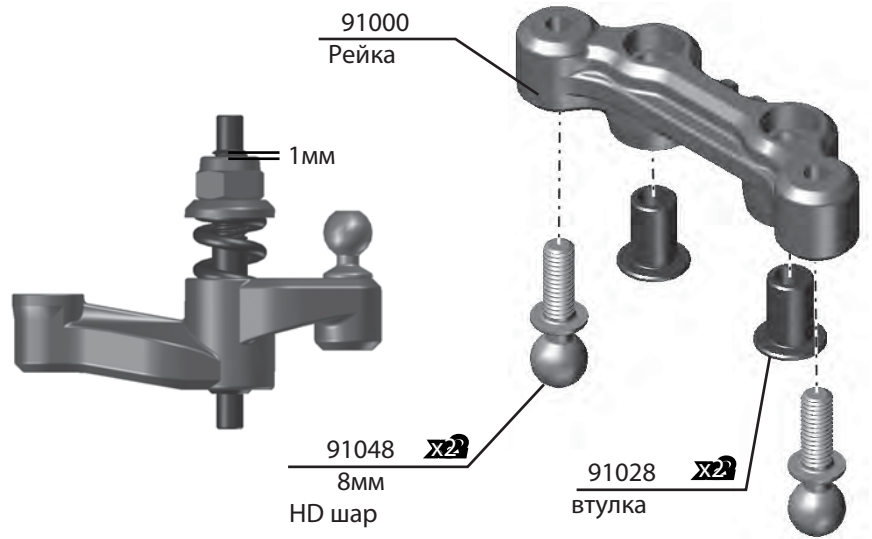
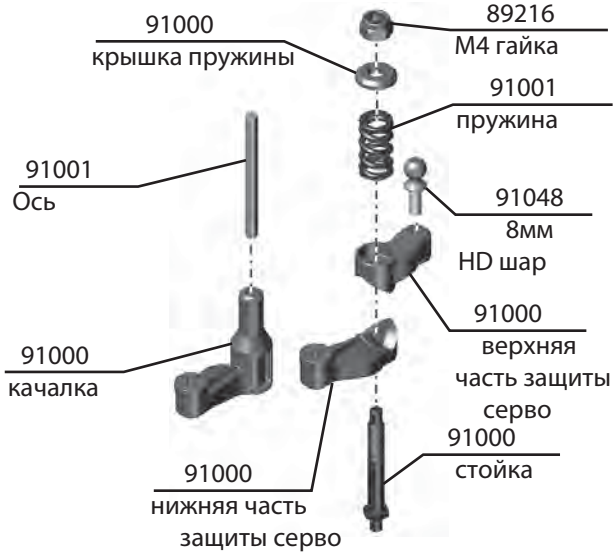

:: Рулевой механизм (продолжение) Пакет А

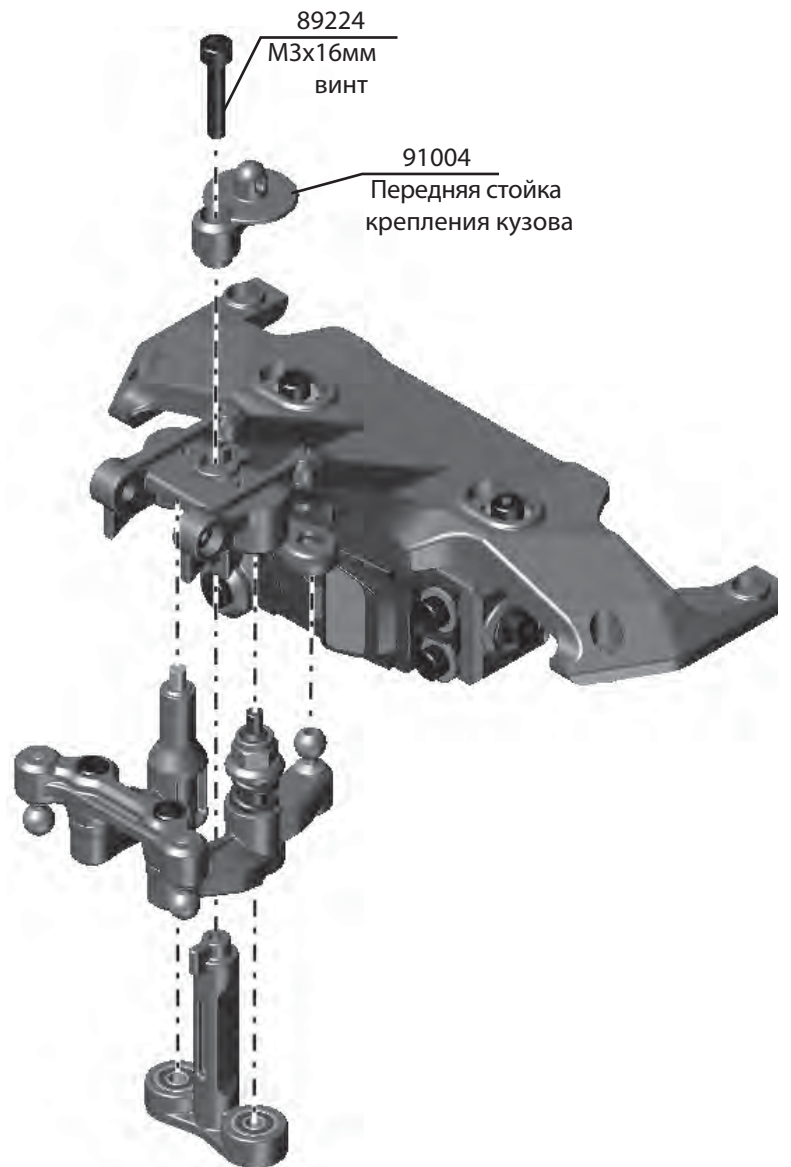
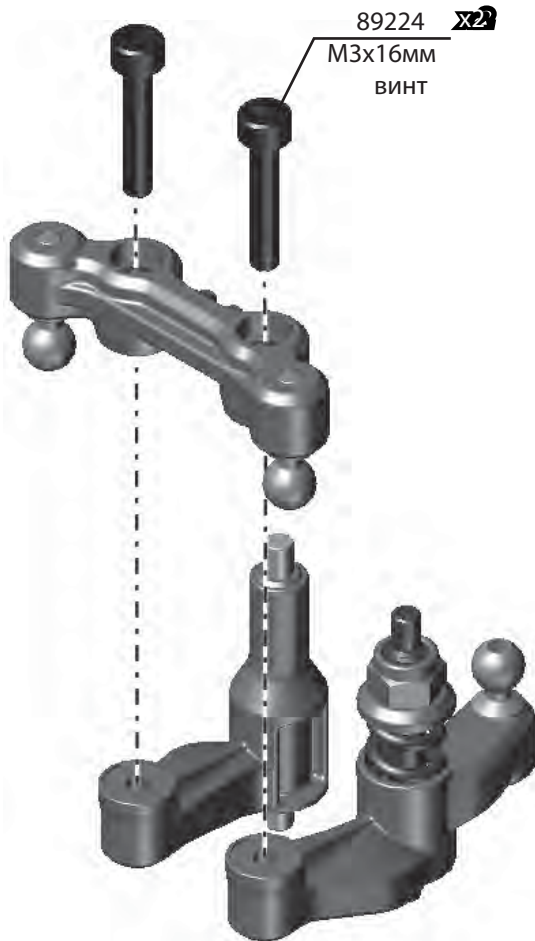

:: Дифференциал - Пакет В

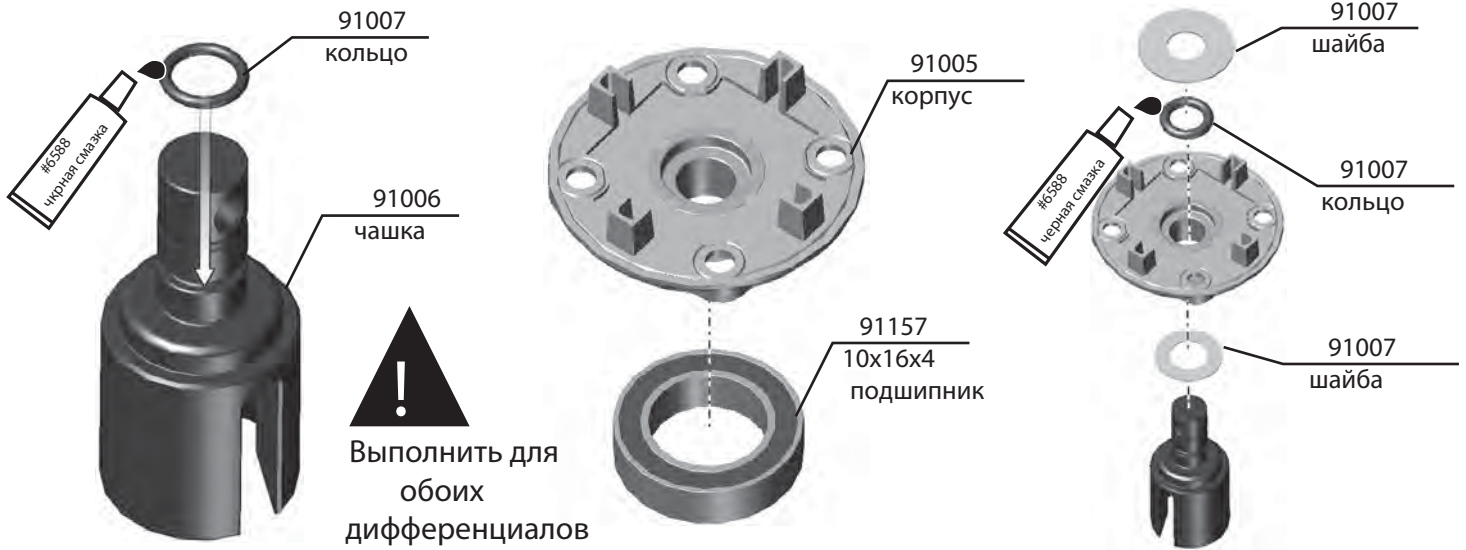

Дифференциал (продолжение) - Пакет В

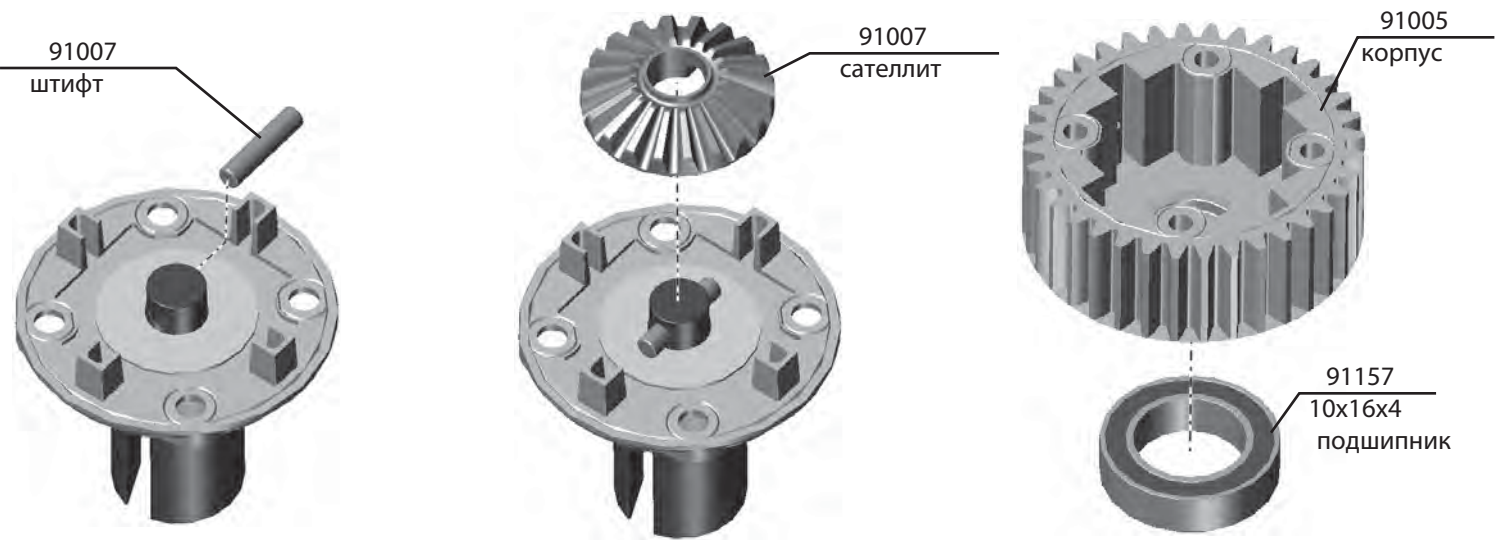

Дифференциал (продолжение) - Пакет В

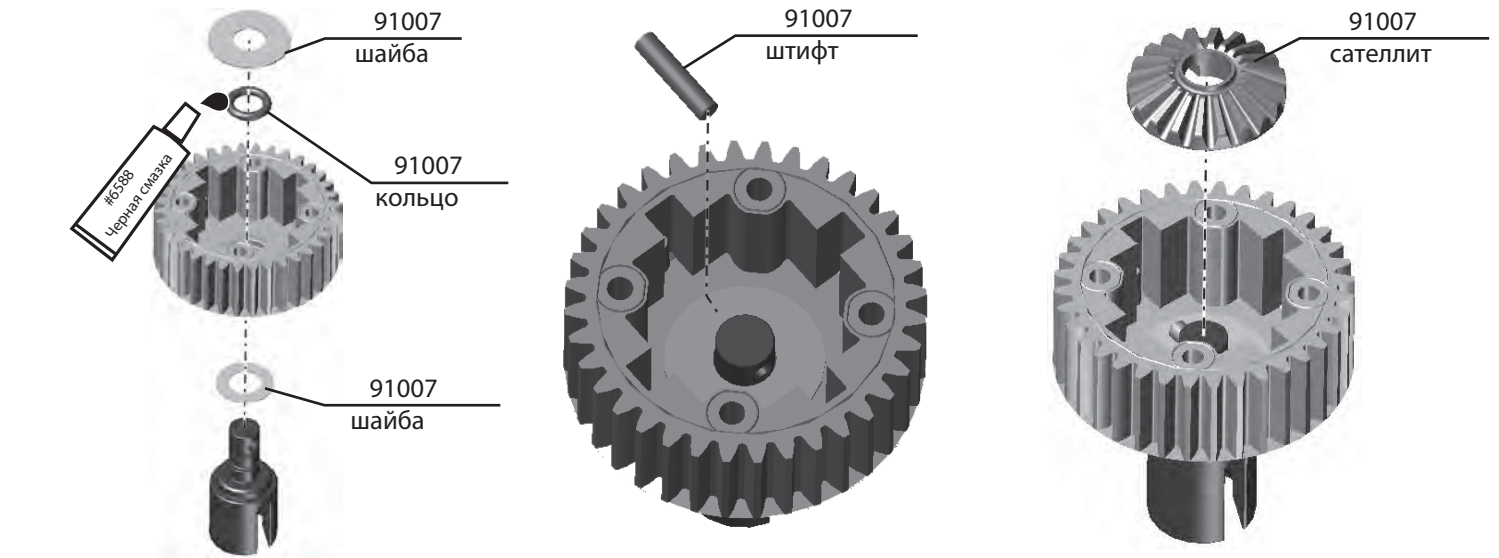

Дифференциал (продолжение) - Пакет В

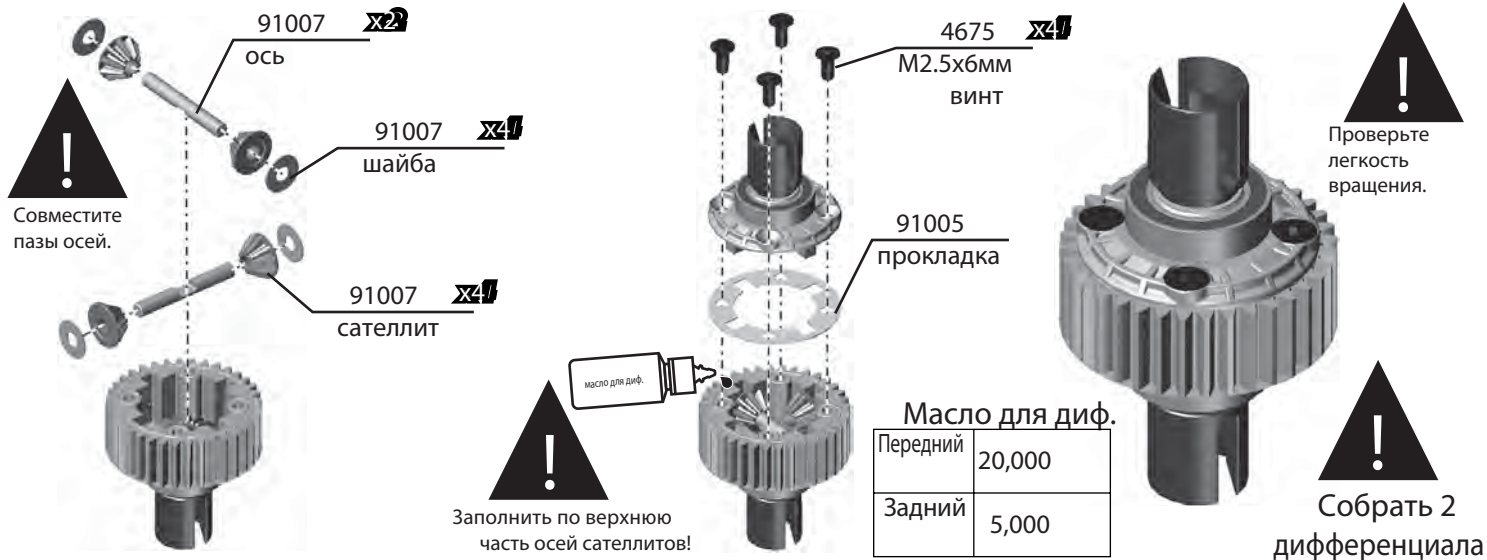

:: Передний редуктор - Пакет С

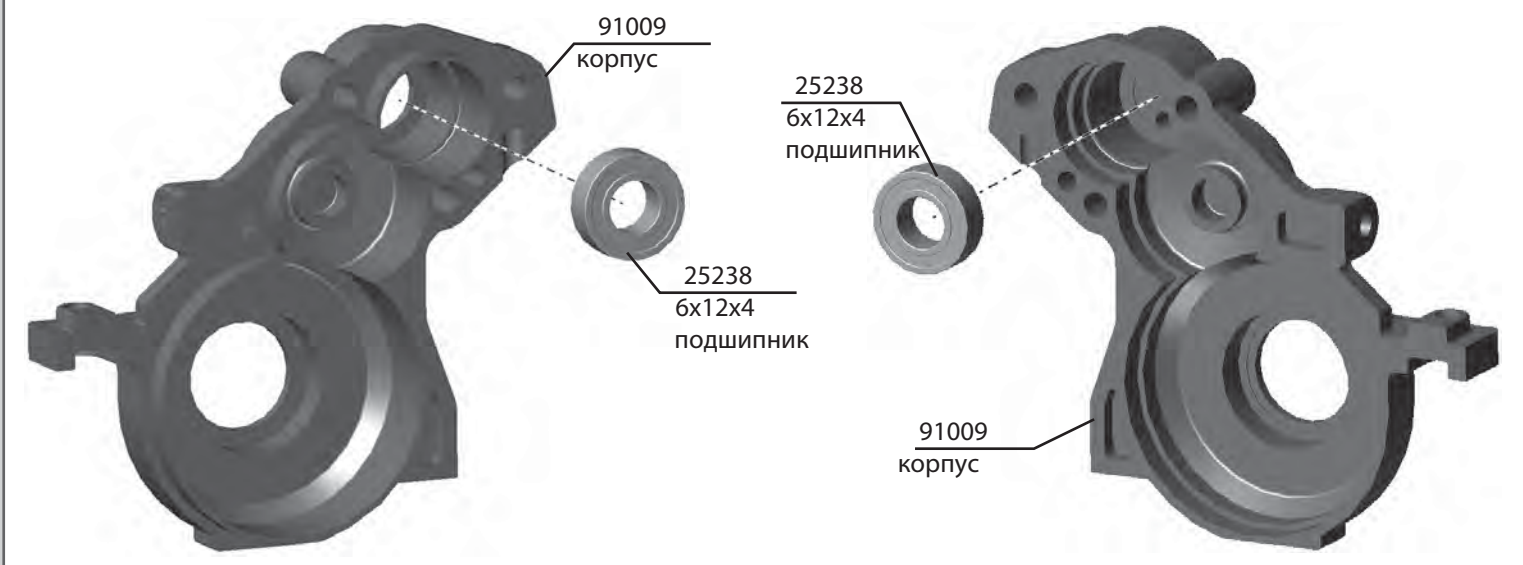

Передний редуктор (продолжение) - Пакет С

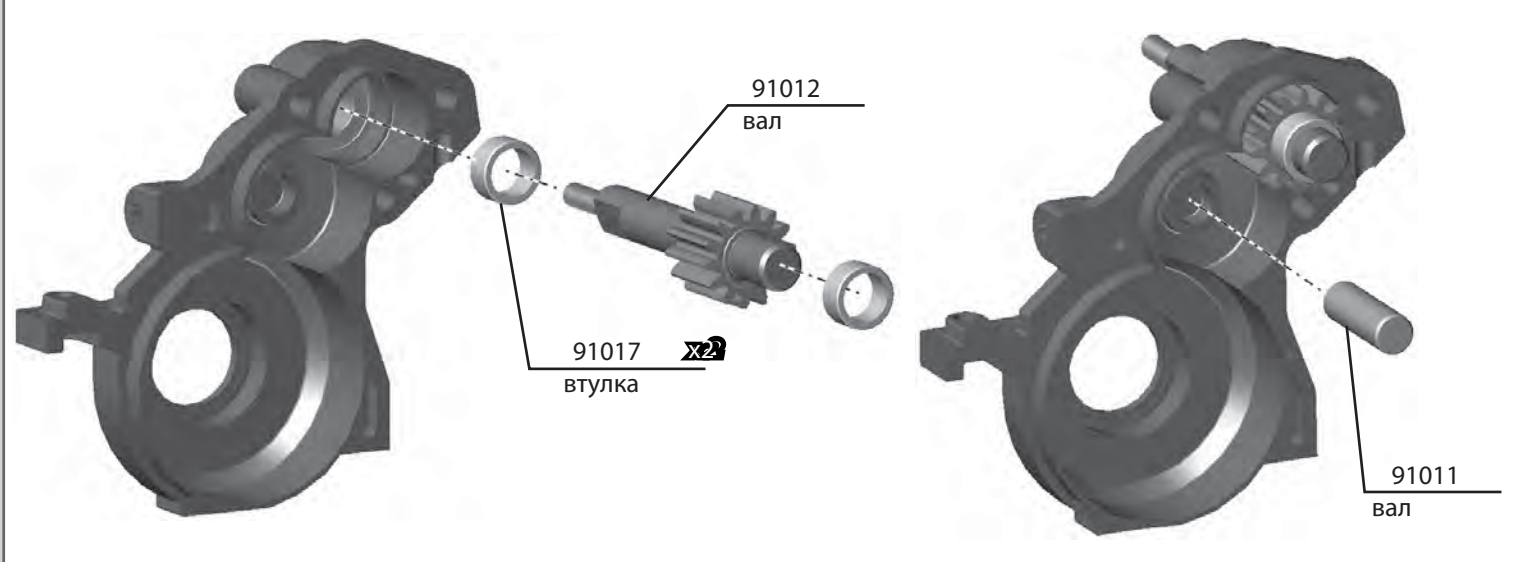

Передний редуктор (продолжение) - Пакет С



Установите дифференциал, ориентируя сторону с головками винтов, как показано!

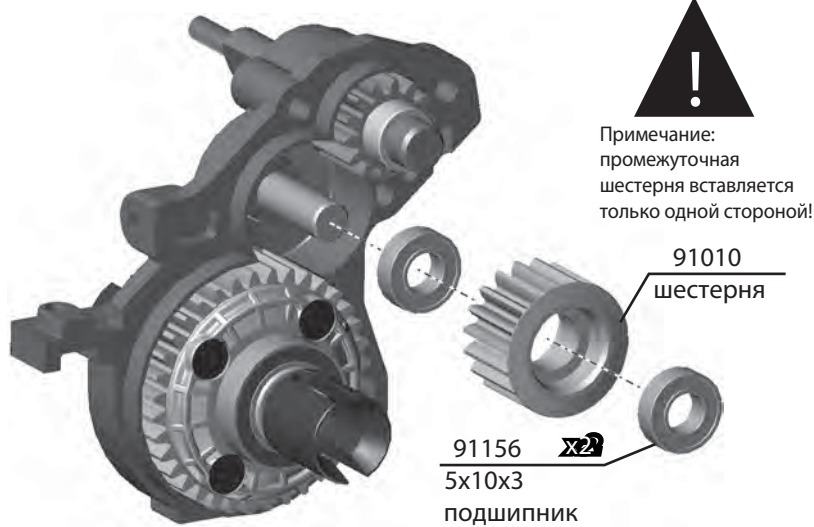

Примечание: промежуточная шестерня вставляется только одной стороной!

91010
шестерня

91156 **x2**
5x10x3
подшипник

Передний редуктор (продолжение) - Пакет С

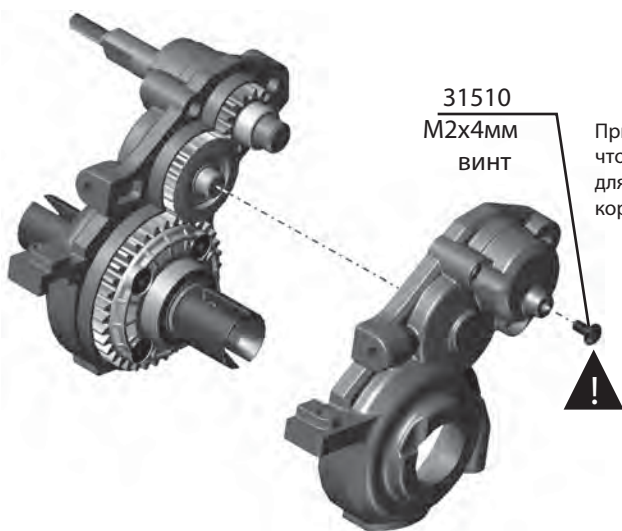

31510
M2x4мм
винт

Примечание: Винт M2x4мм может быть удален, чтобы вставить в отверстие приспособление для удаления верхнего подшипника вала из корпуса редуктора!

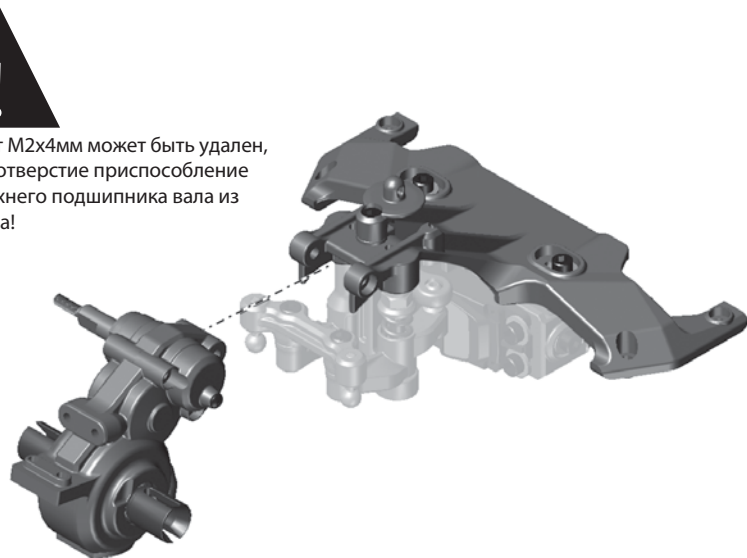

Передний редуктор (продолжение) - Пакет С

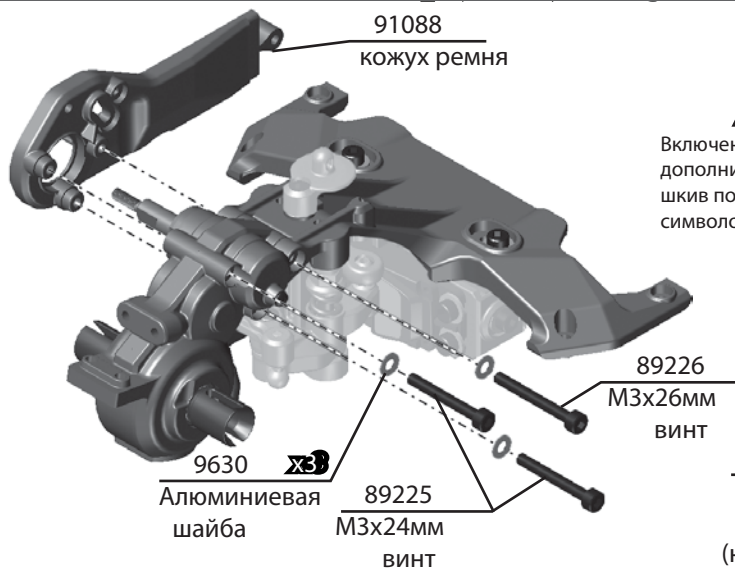

91088
кожух ремня

9630 **x3**
Алюминиевая
шайба

89225
M3x24мм
винт

89226
M3x26мм
винт

Включенный в комплект дополнительно 19 зубый шкив помечается символом "O" (overdrive).

91013
Передний
шкив, 20Т
(не маркирован)

91013
Флянец переднего
шкива

Передний редуктор (продолжение) - Пакет С

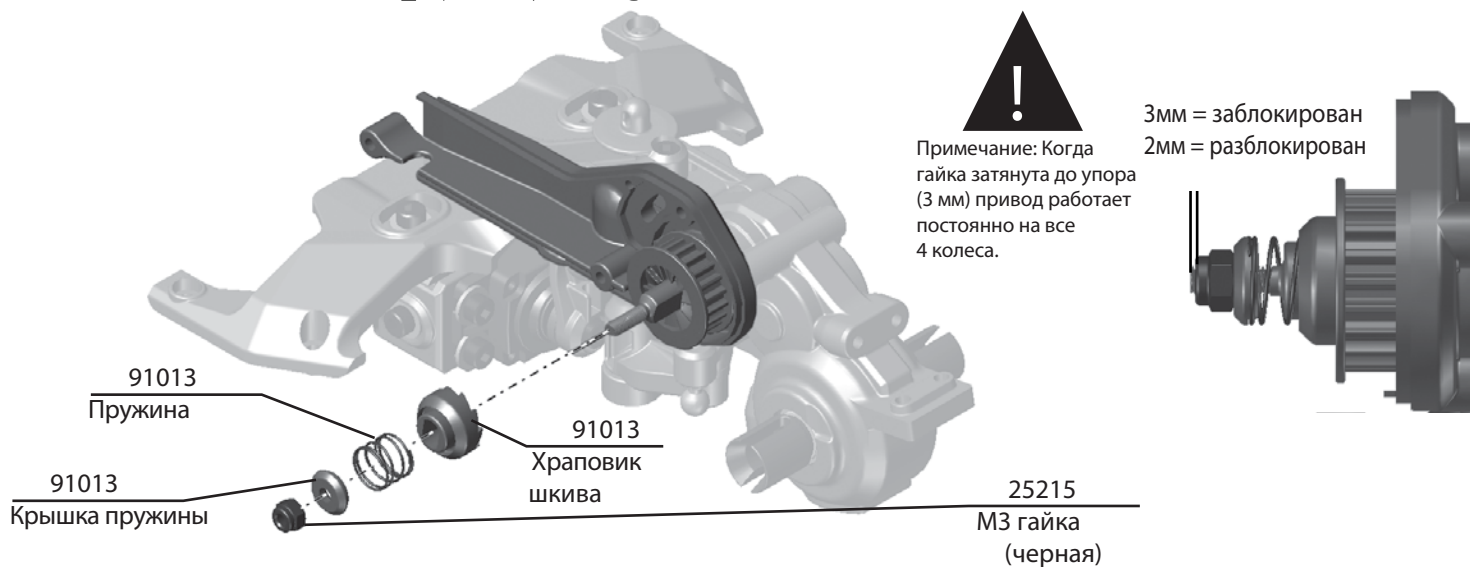

Передний редуктор (продолжение) - Пакет С

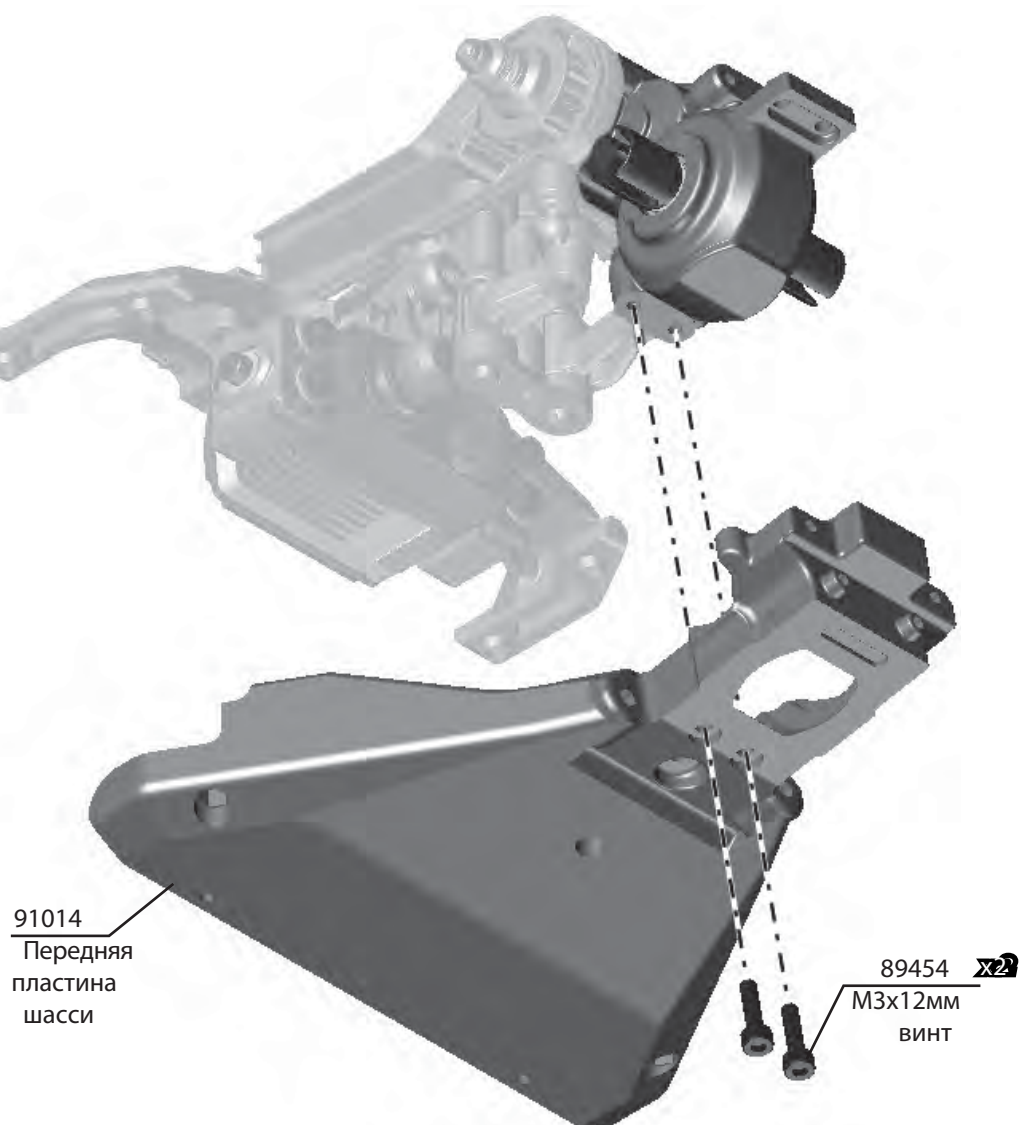

Задний редуктор - Пакет D

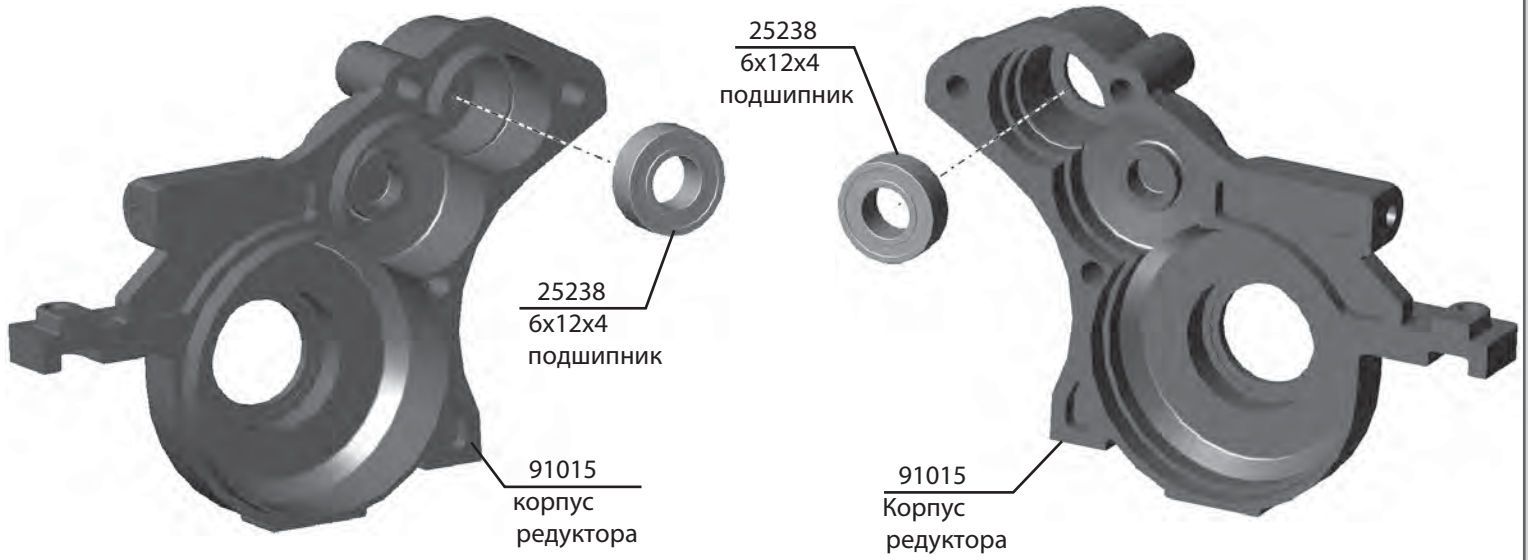

Задний редуктор (продолжение) - Пакет D

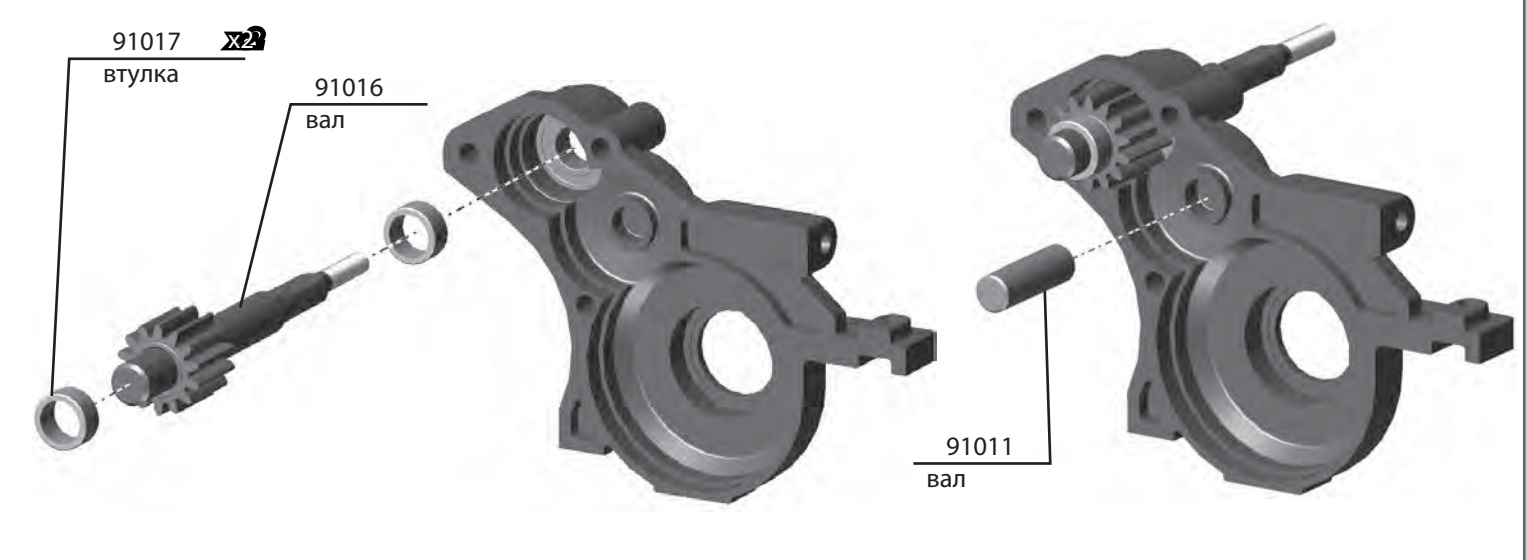

Задний редуктор (продолжение) - Пакет D

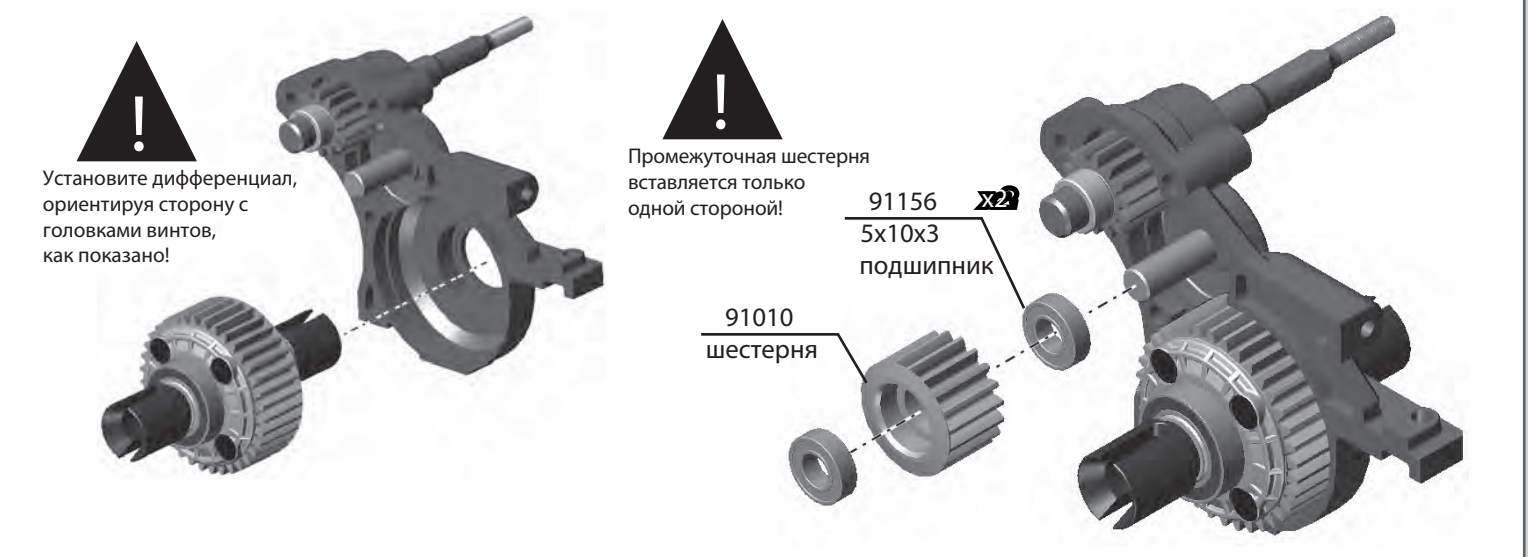

Задний редуктор (продолжение) - Пакет D



Задний редуктор (продолжение) - Пакет D

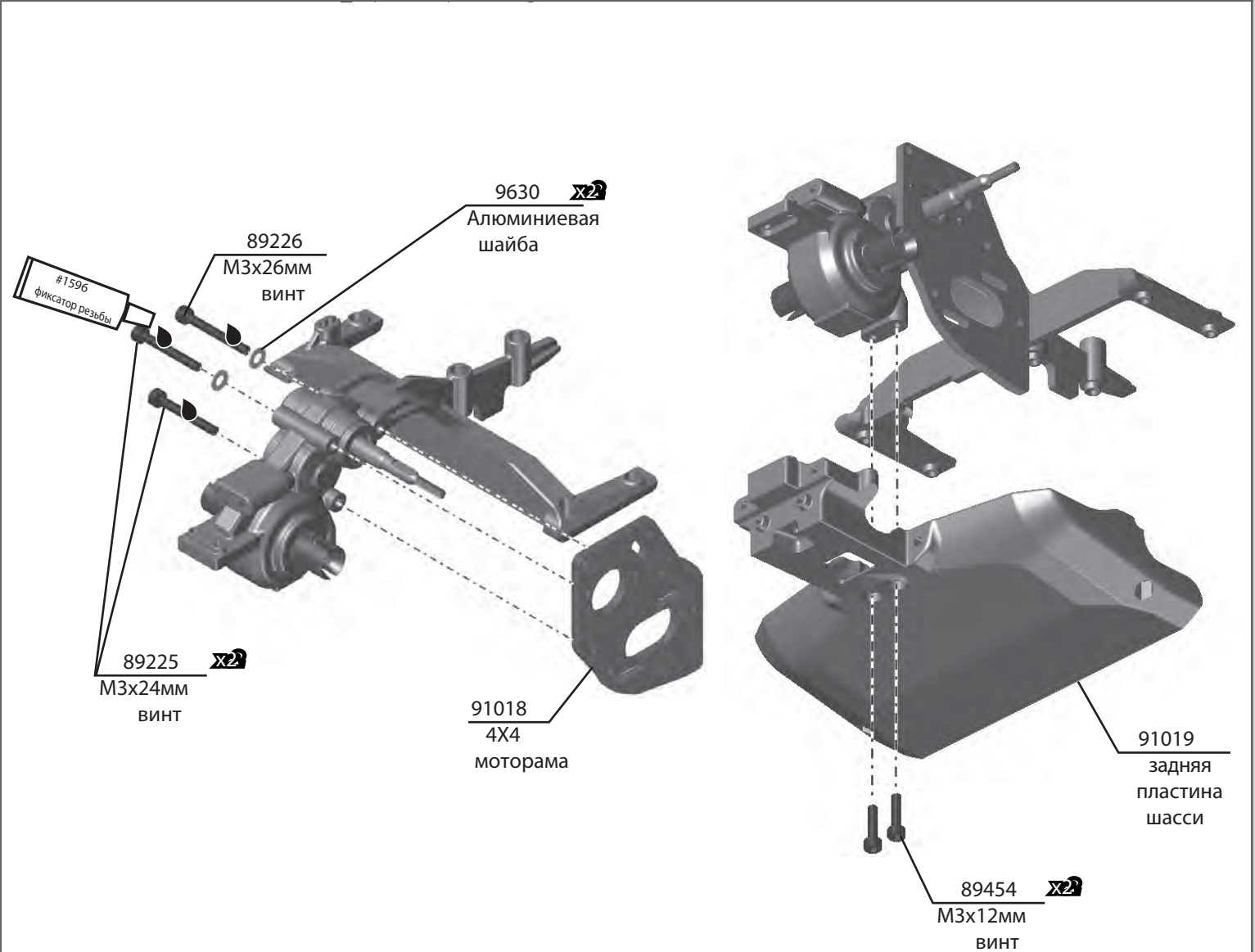

:: Передняя стойка крепления амортизаторов - Пакет Е



Передняя стойка крепления амортизаторов - Пакет Е

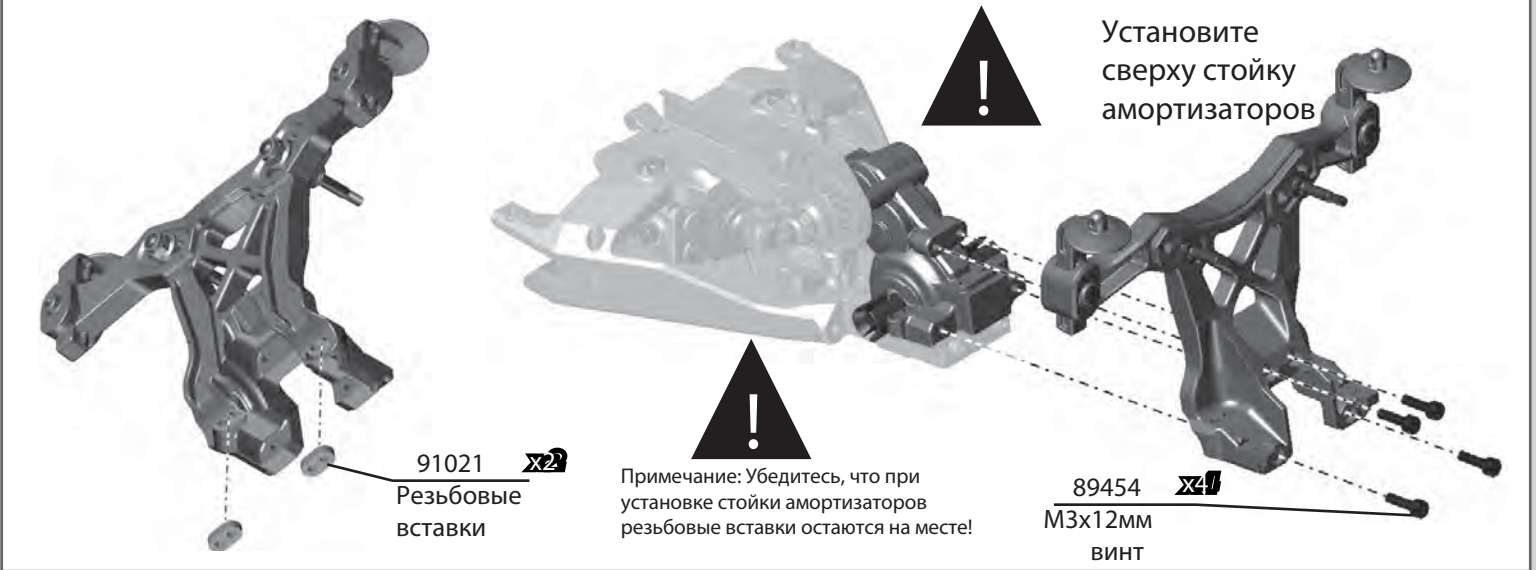

Передняя стойка крепления амортизаторов - Пакет Е

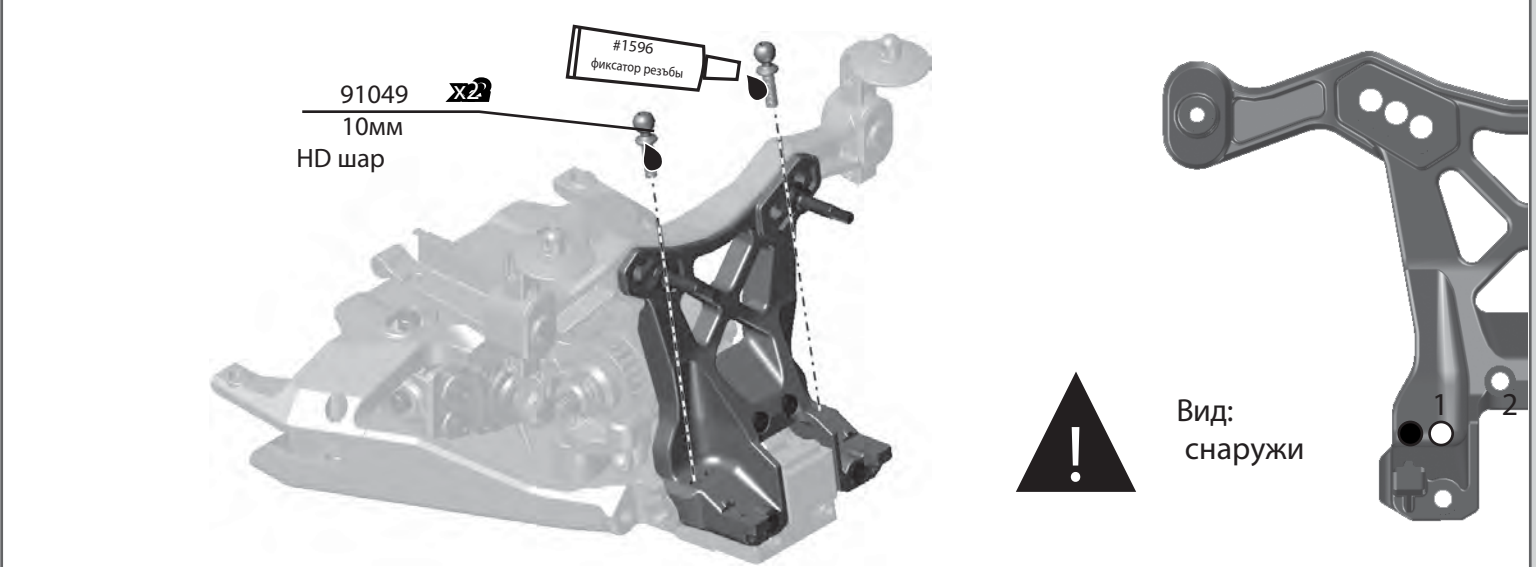

Задняя стойка крепления амортизаторов - Пакет F

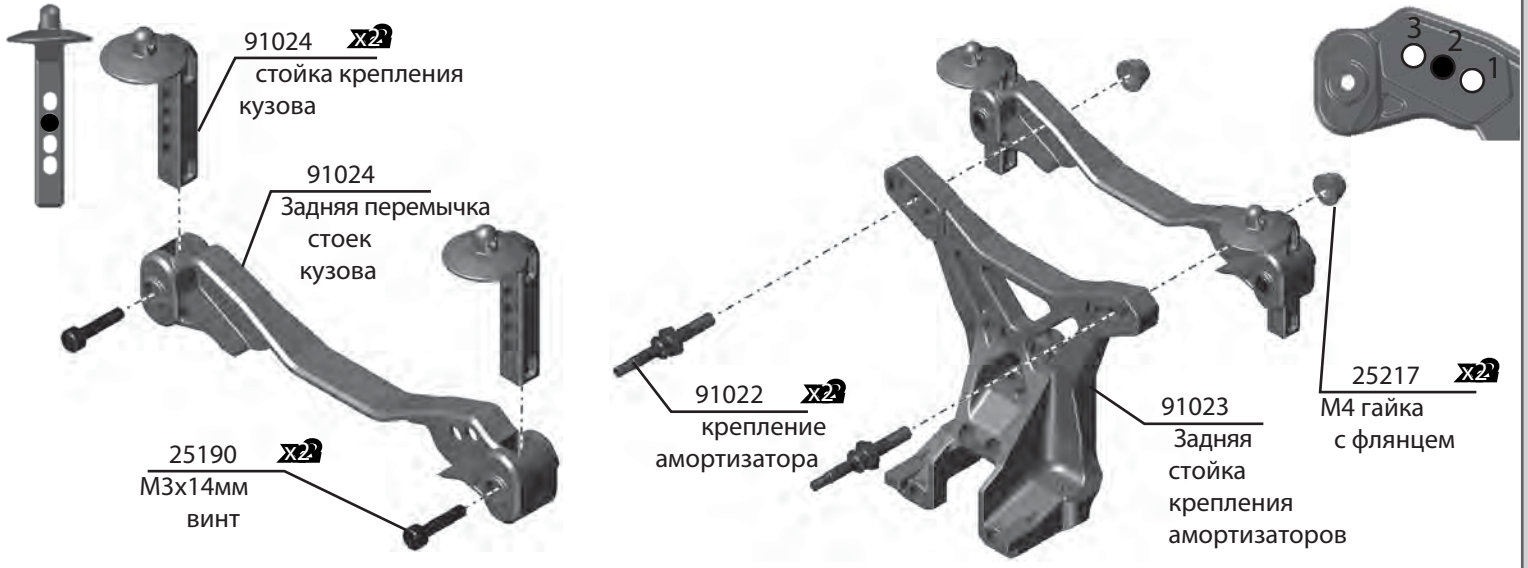

Задняя стойка крепления амортизаторов (продолжение) - Пакет F

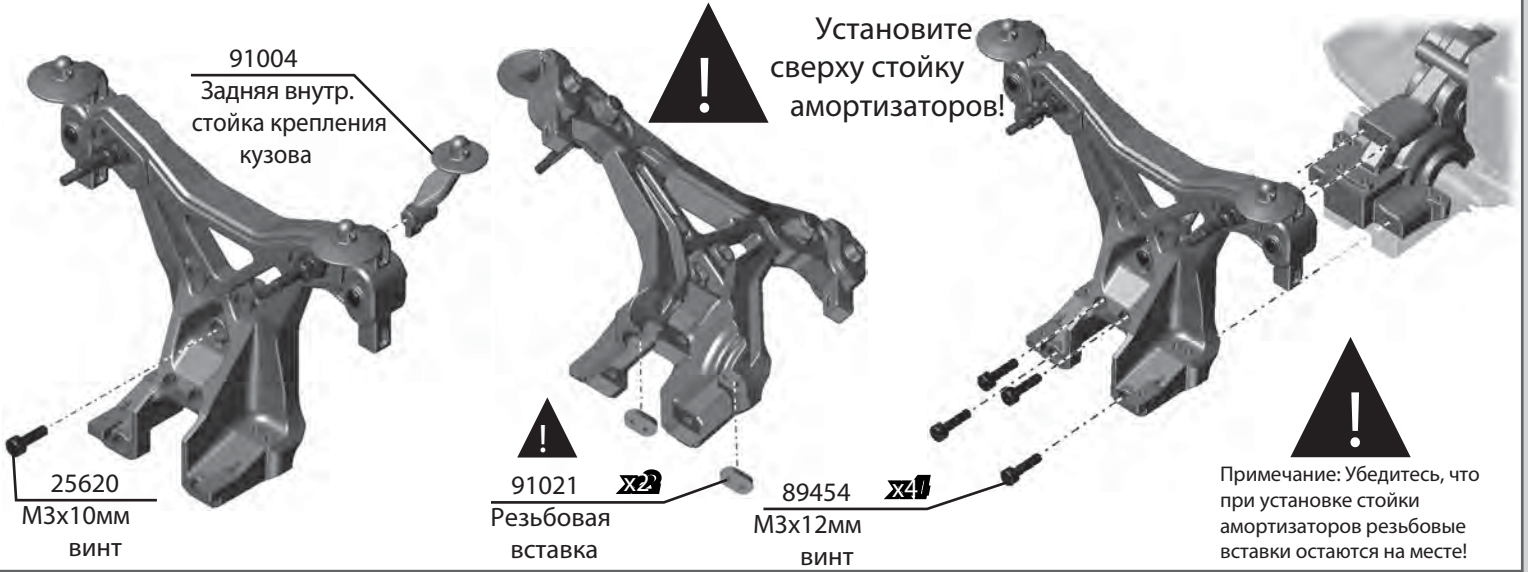

Задняя стойка крепления амортизаторов (продолжение) - Пакет F

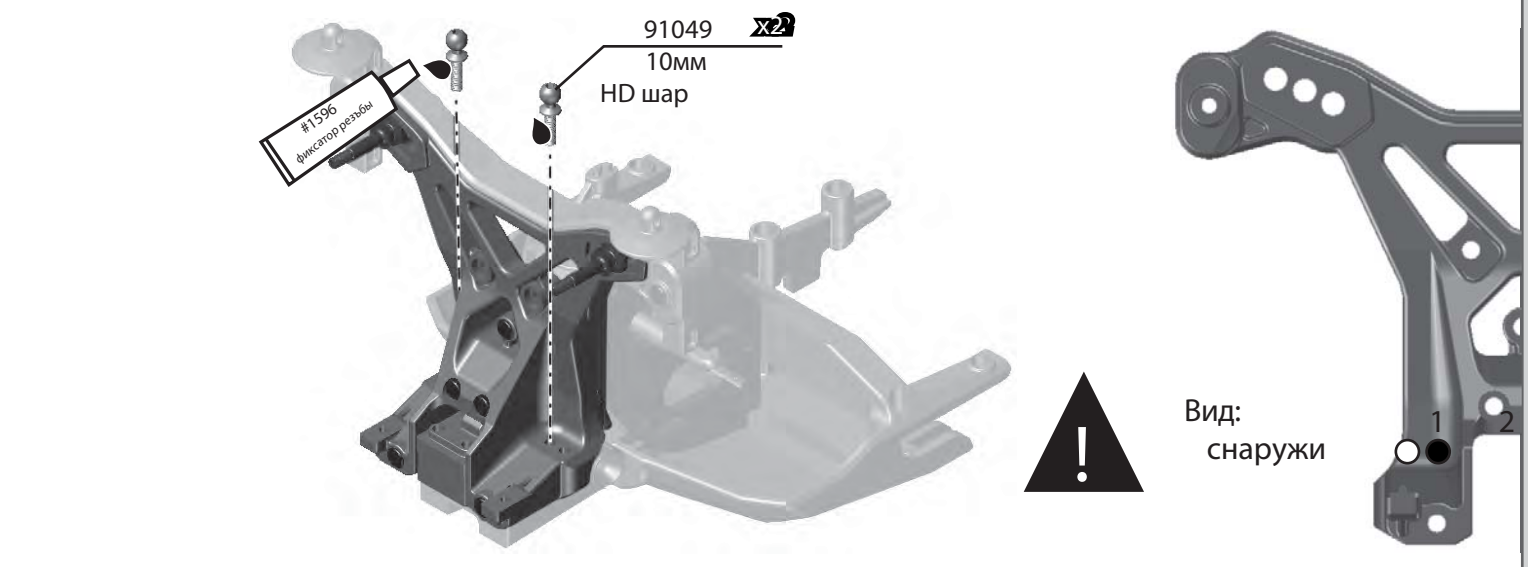

:: Передняя подвеска - Пакет G

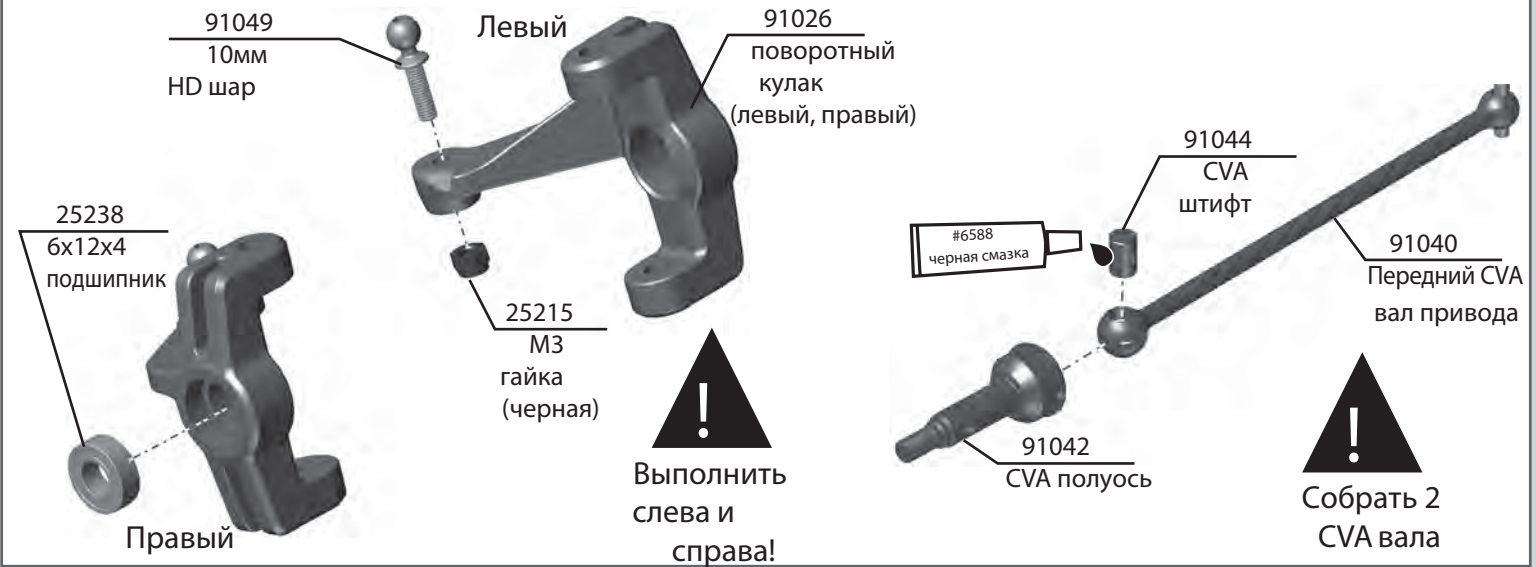

Передняя подвеска (продолжение) - Пакет G

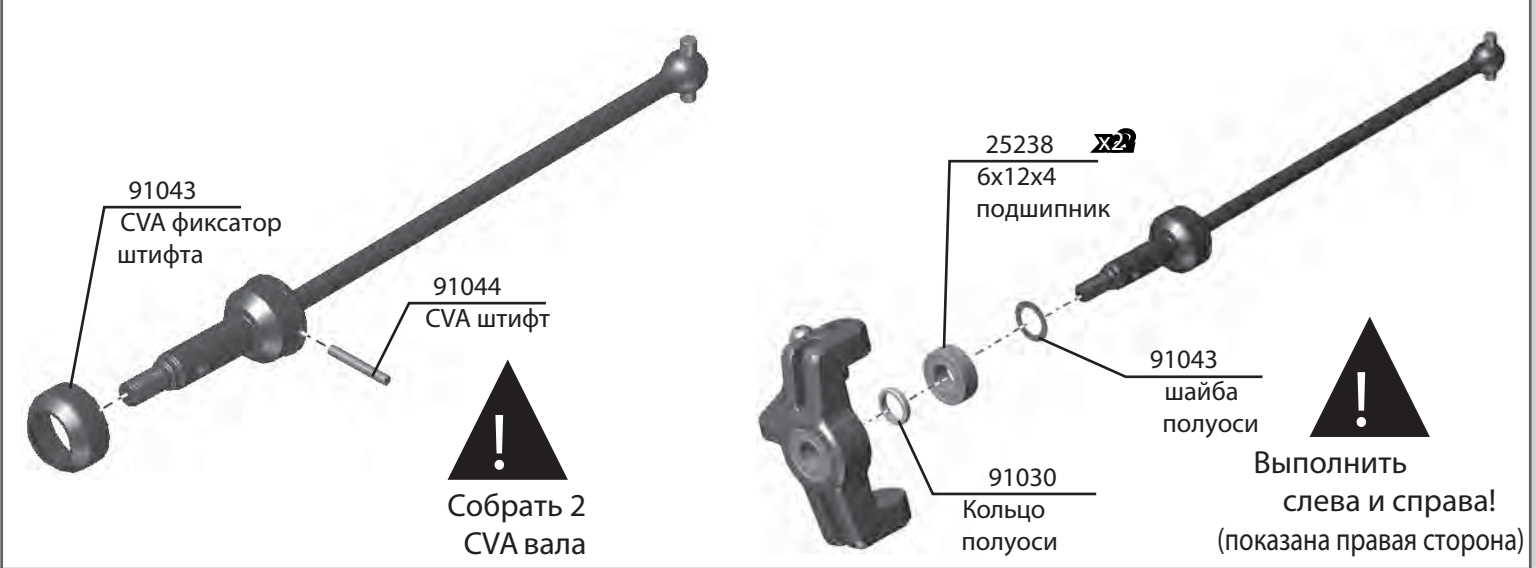

Передняя подвеска (продолжение) - Пакет G

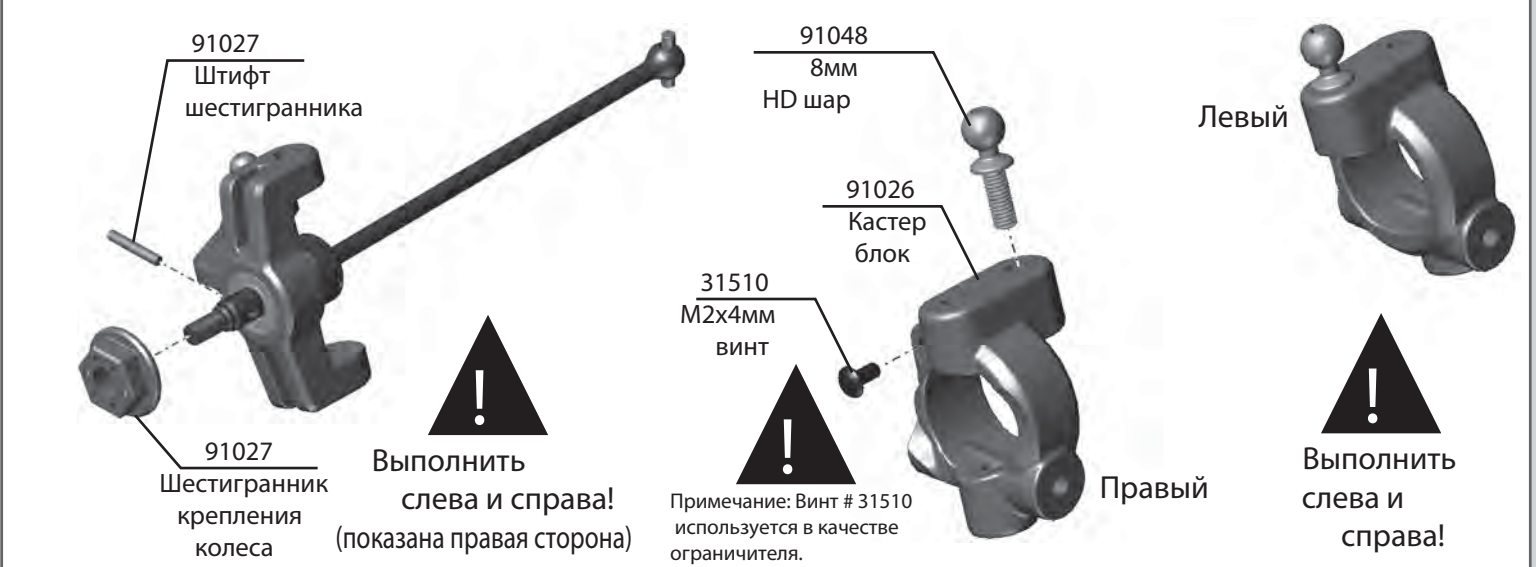

Передняя подвеска (продолжение) - Пакет G

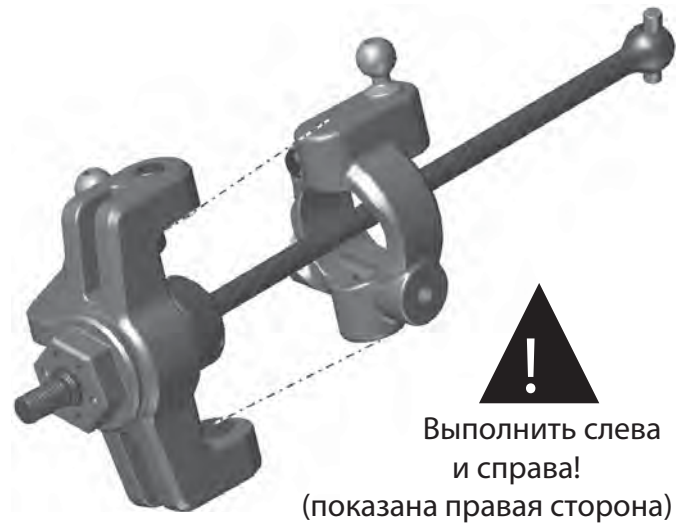

Передняя подвеска (продолжение) - Пакет G

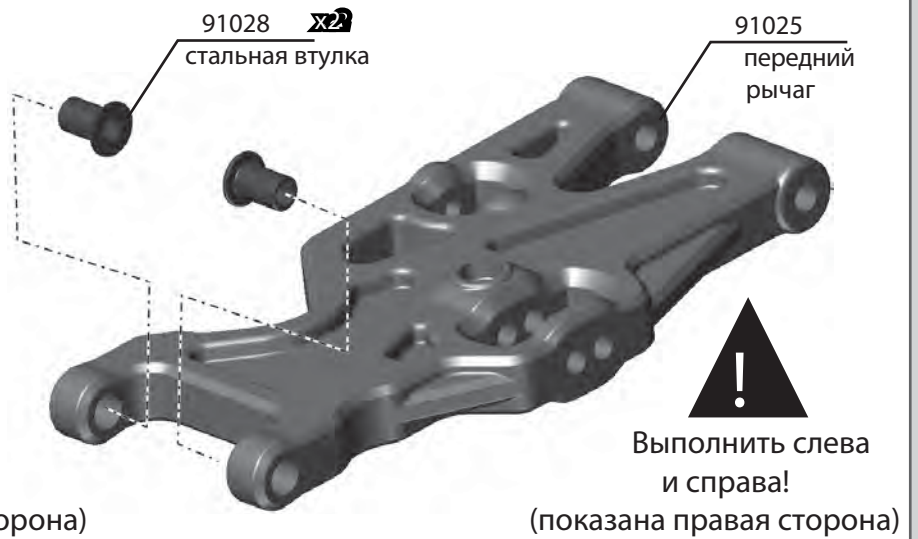
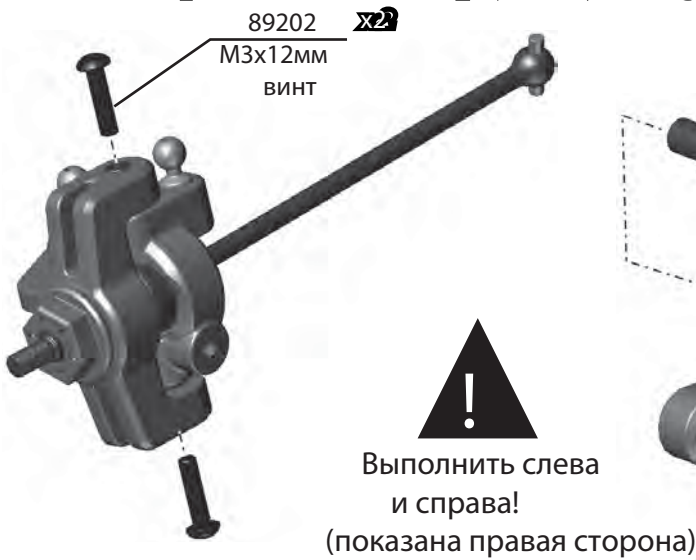

Передняя подвеска (продолжение) - Пакет G

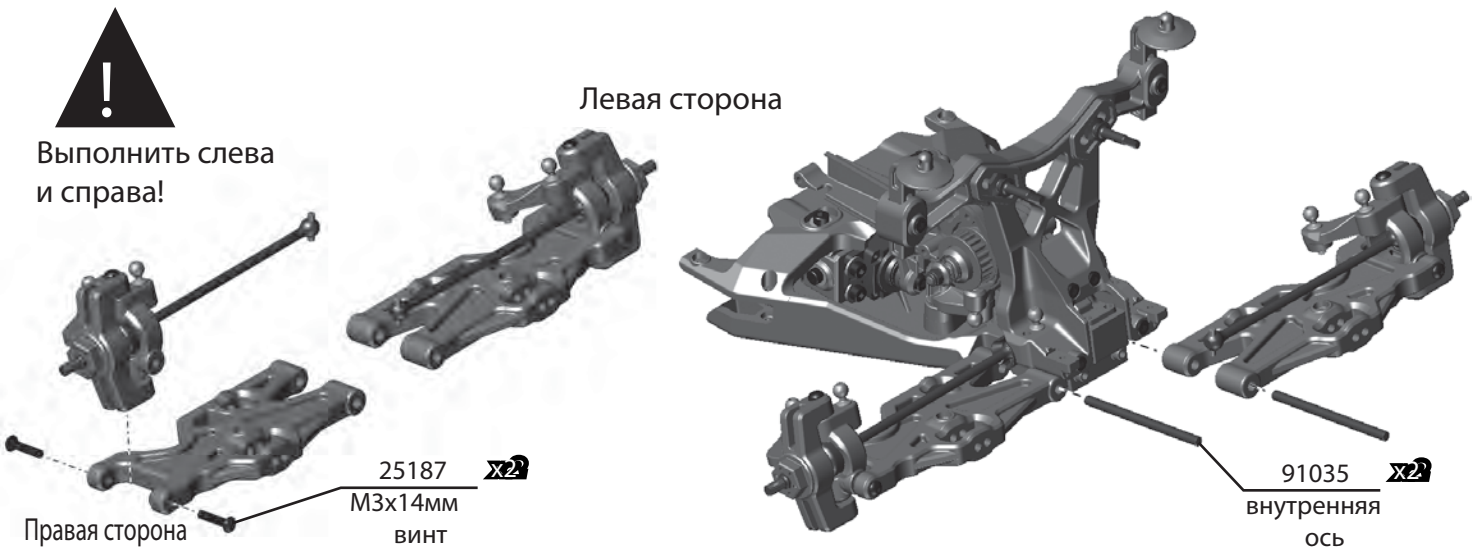

Передняя подвеска (продолжение) - Пакет G

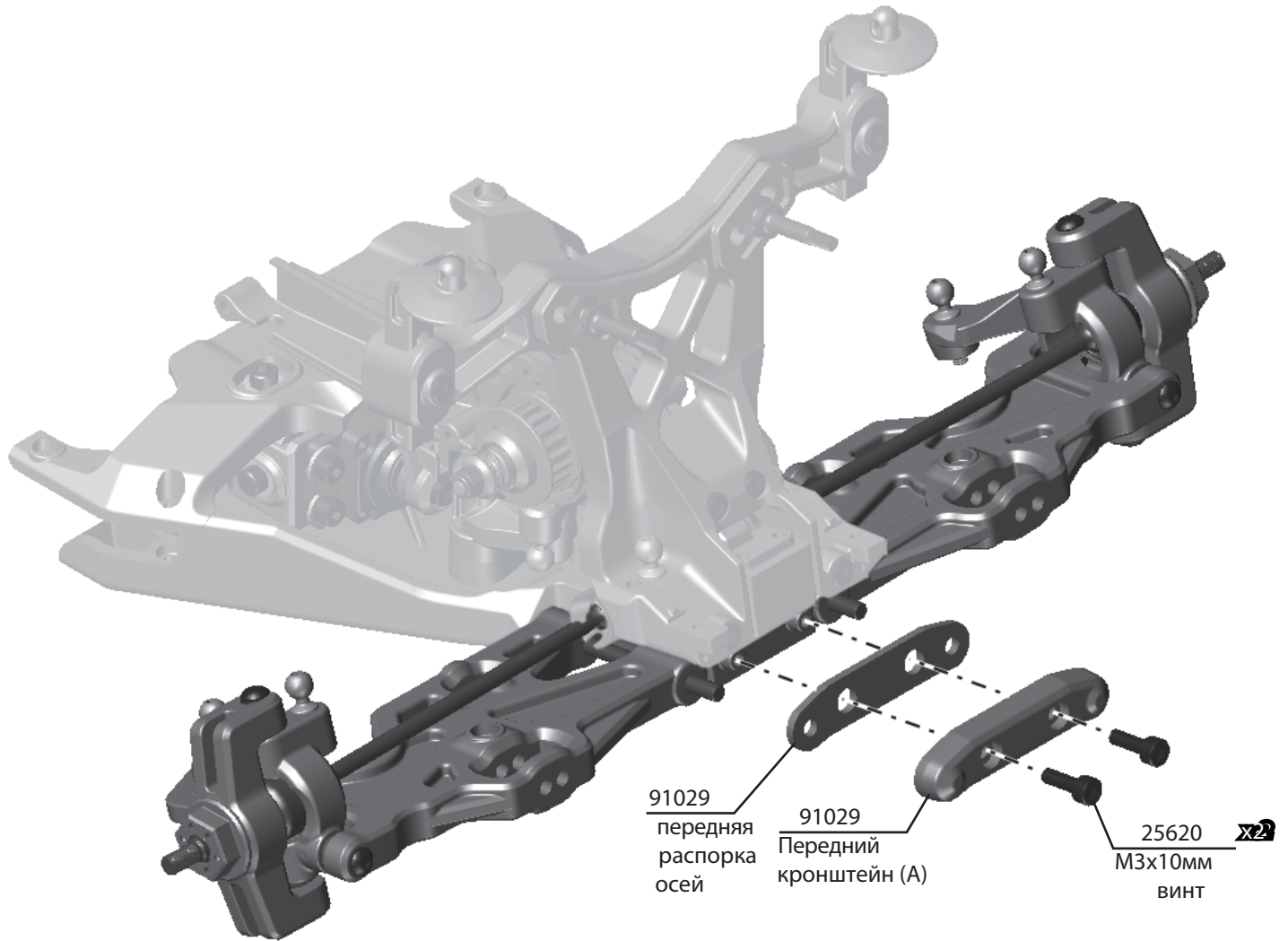

Передняя подвеска (продолжение) - Пакет G



Верхний рычаг передней подвески
(показана правая сторона)



Обратите внимание на
ориентацию наконечника!
Выполнить с левой и правой
стороны!



Рулевая тяга
(Показана правая сторона)

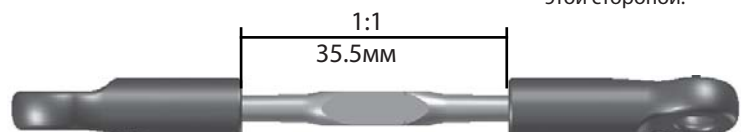
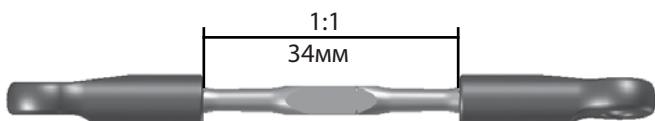
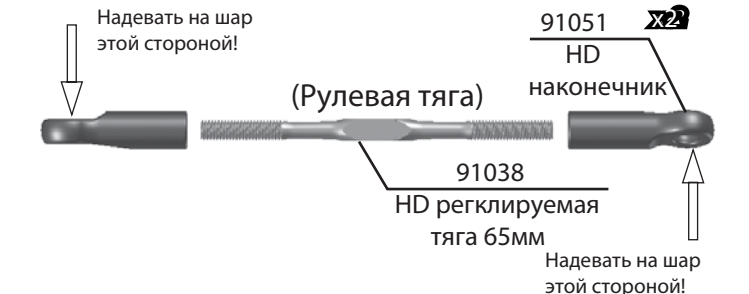
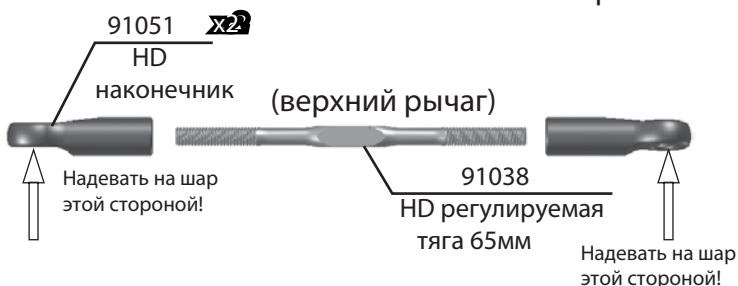

Передняя подвеска (продолжение) - Пакет G

Устанавливая на машине,
ориентируйте выемкой влево.
Выемка указывает на то, какой
конец имеет левую резьбу!

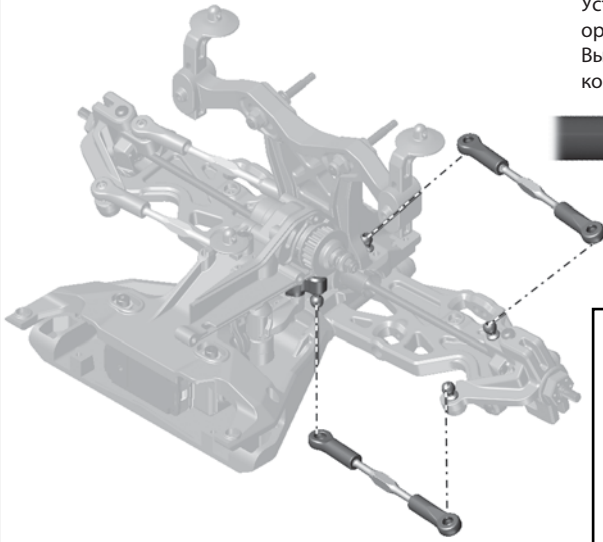

Для легкой регулировки
тяги, в целях фиксации
механизма установите
шестигранный ключ (как
показано на рисунке)!

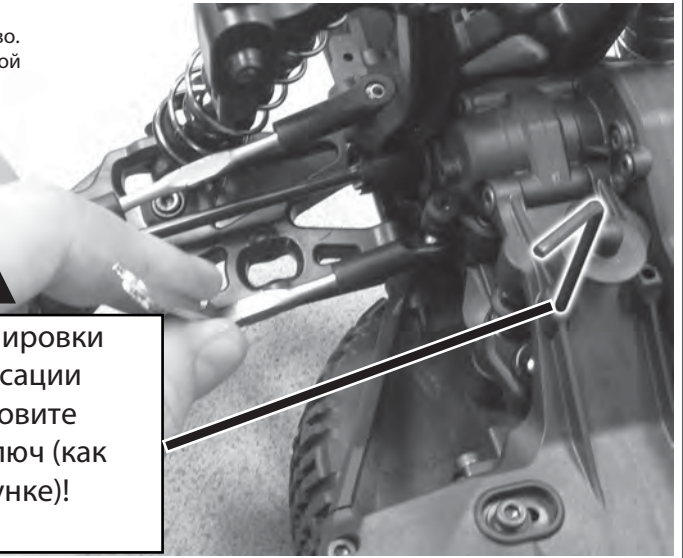

:: Задняя подвеска - Пакет H

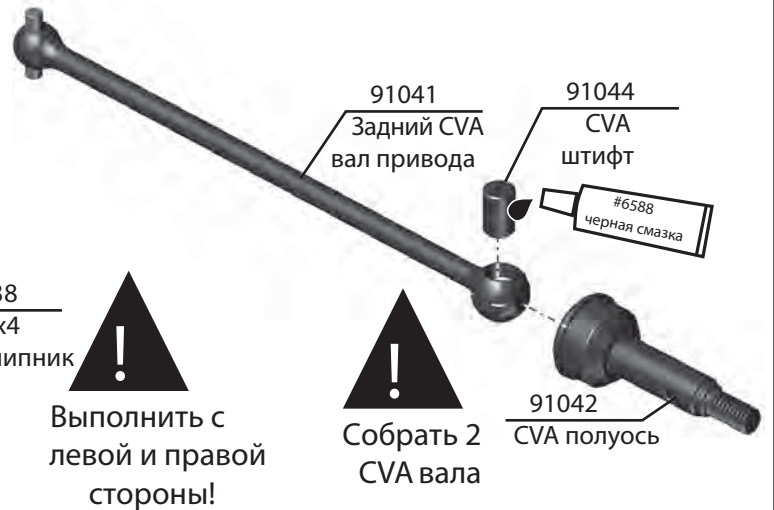
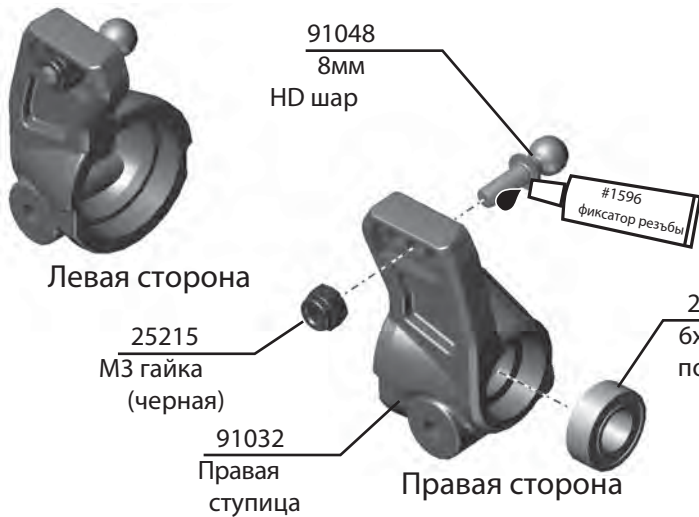

:: Задняя подвеска (продолжение) - Пакет H

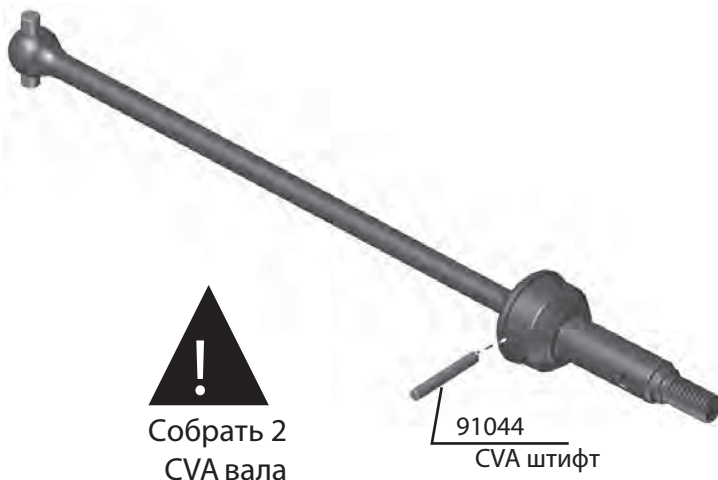

:: Задняя подвеска (продолжение) - Пакет Н



Выполнить с левой и правой стороны!
(показана правая сторона)



Выполнить с левой и правой стороны!
(показана правая сторона)

91027
Штифт
шестигранника

91027
Шестигранник
крепления
колеса

:: Задняя подвеска (продолжение) - Пакет Н



Левая сторона

91037 **x2**
втулка

91031
задний рычаг

Правая сторона

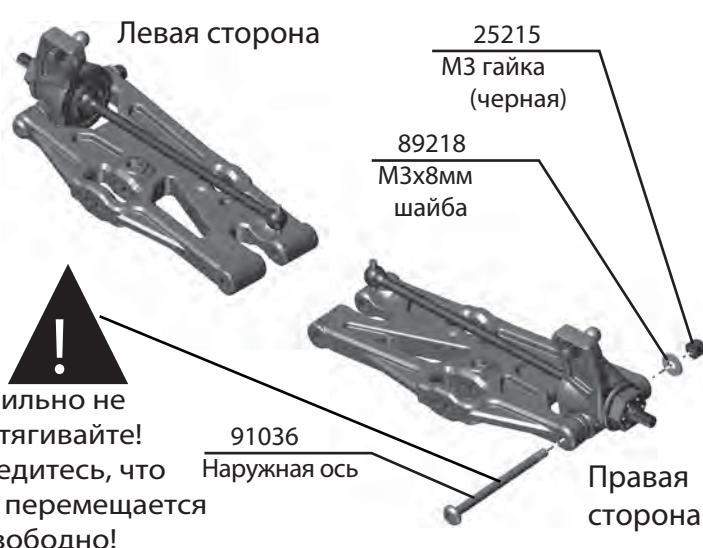

Левая сторона

25215
М3 гайка
(черная)

89218
М3x8мм
шайба

Сильно не
затягивайте!
Убедитесь, что
ступица перемещается
свободно!

91036
Наружная ось

Правая
сторона

:: Задняя подвеска (продолжение) - Пакет Н

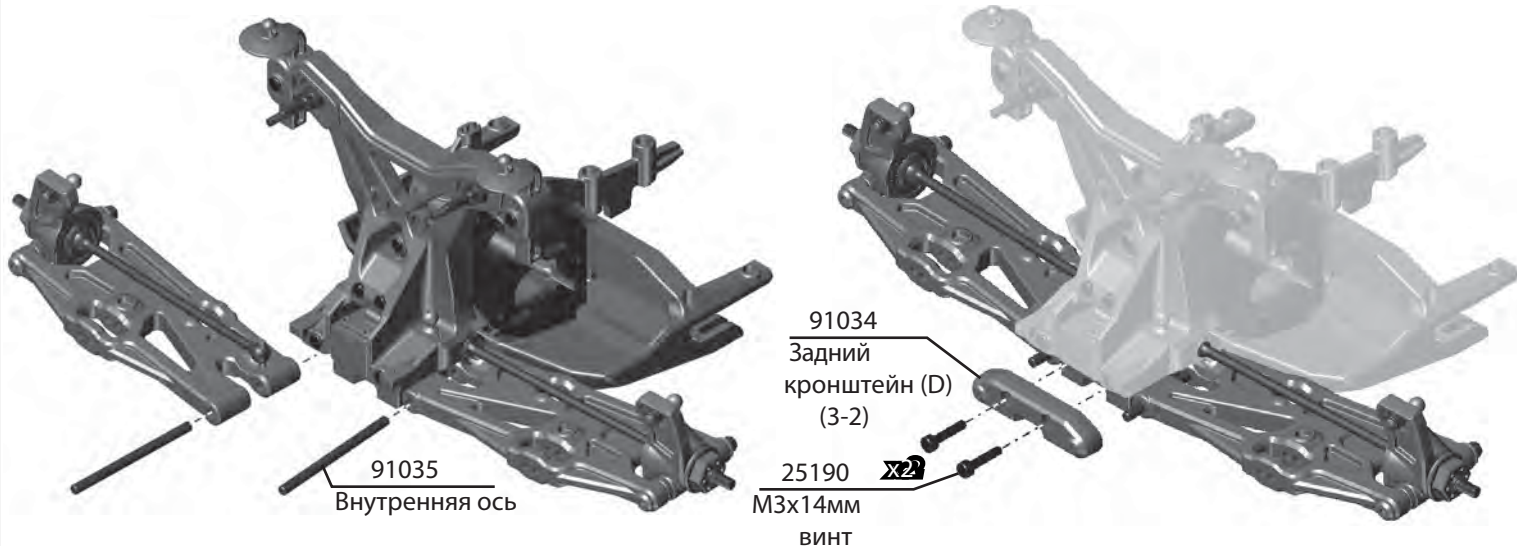

91035
Внутренняя ось

91034
Задний
кронштейн (D)
(3-2)

25190 **x2**
М3x14мм
винт

:: Задняя подвеска (продолжение) - Пакет Н



Амортизаторы - Пакет I



Амортизаторы (продолжение) - Пакет I

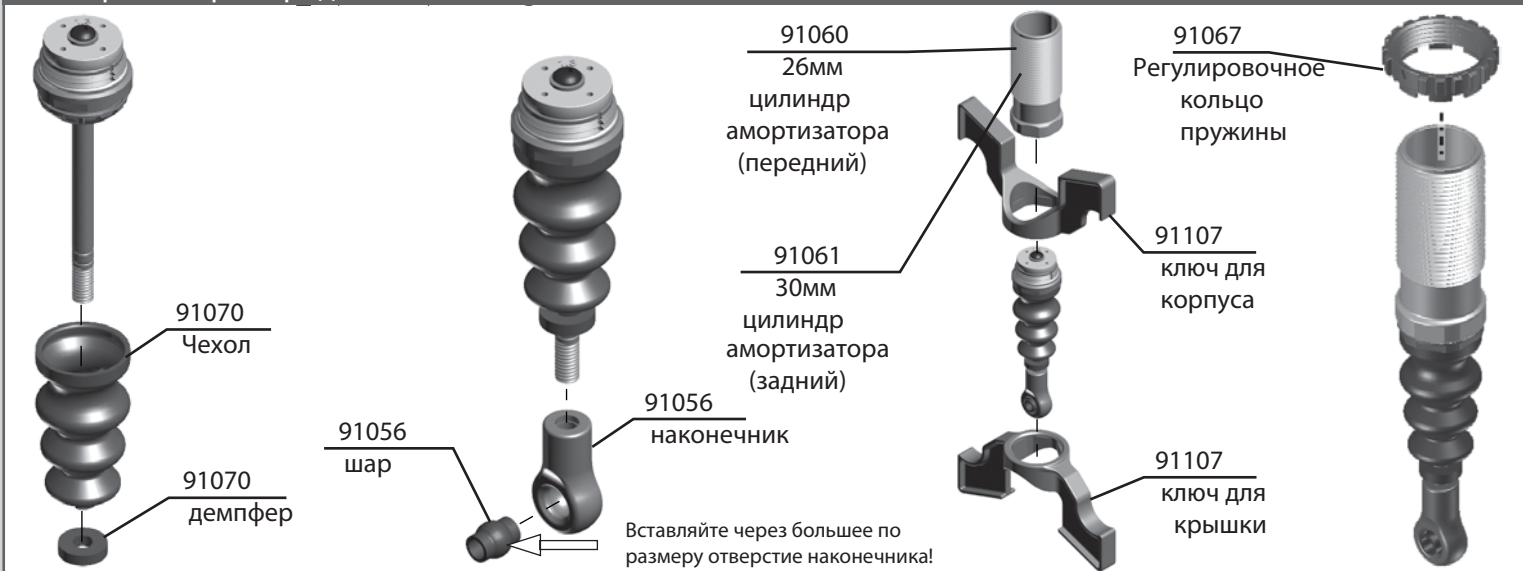

Амортизаторы (продолжение) - Пакет I



!
Используйте нож,
чтобы очистить
выпускные
отверстия в каждой
крышке!

!
Силиконовое масло
для передних аморт.:
35wt #5429
для задних:
30wt #5422



* Заполнение амортизатора маслом :

1. Заполните амортизатор на 3/4 силиконовым маслом
2. Подвигайте шток вверх и вниз, чтобы удалить пузырьки воздуха.
3. Подождите, пока пузырьки воздуха исчезнут, затем задвиньте шток на половину хода.
4. Долейте в амортизатор масло до уровня 0,5 мм от верхней кромки.
5. Аккуратно установите колпачок и крышку амортизатора.
6. Накрутите крышку на амортизатор, избыток масла выйдет через отверстие для удаления воздуха.
7. Затяните крышку вручную, и подвигайте шток вверх и вниз, чтобы проверить отсутствие утечек или наличие пузырьков воздуха.
8. Если амортизатор протекает, подтяните уплотнительный картридж или крышку и повторите попытку.
9. Если внутри амортизатора воздушные пузыри, снимите крышку и повторите шаг 2.

Примечание: Эта процедура называется «прокачать амортизатор».

Амортизаторы (продолжение) - Пакет I

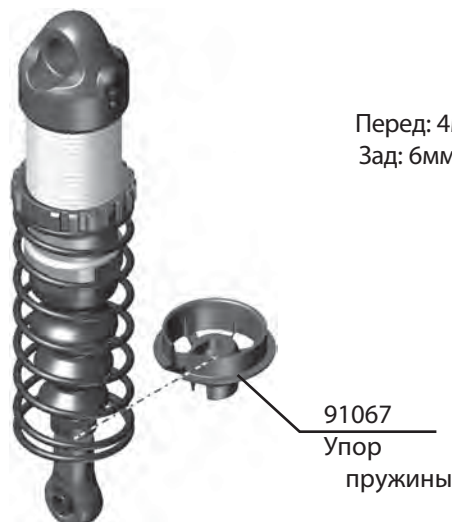

Перед: 4мм
Зад: 6мм

!
Собрать 2
передних и
2 задних
амортизатора!

Амортизаторы (продолжение) - Пакет I

Установка
передних
амортизаторов

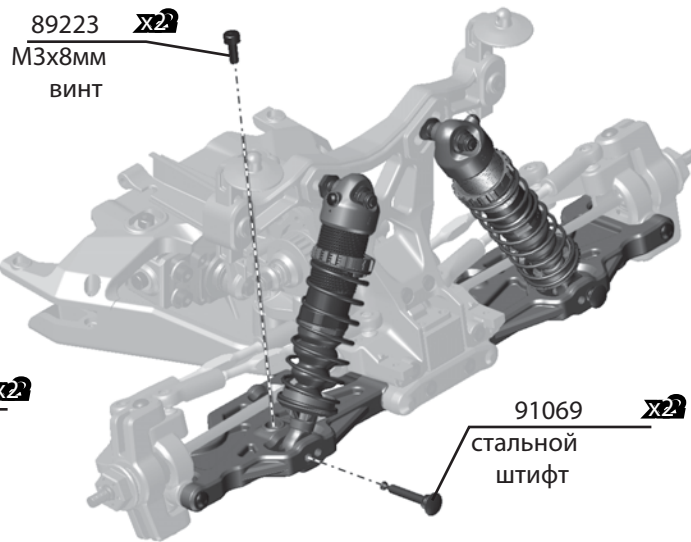
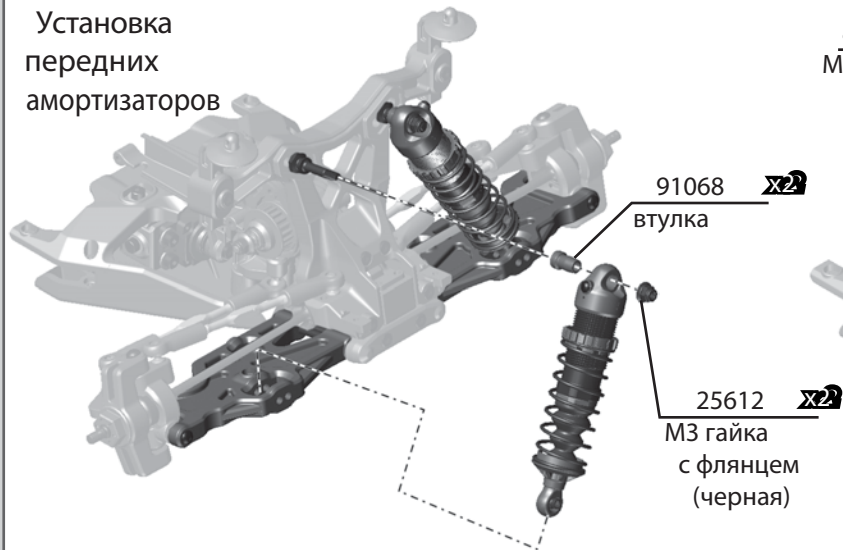

Амортизаторы (продолжение) - Пакет I

Установка
задних
амортизаторов

91068 $\times 2$
втулка

25612 $\times 2$
М3 гайка
с флянцем
(черная)

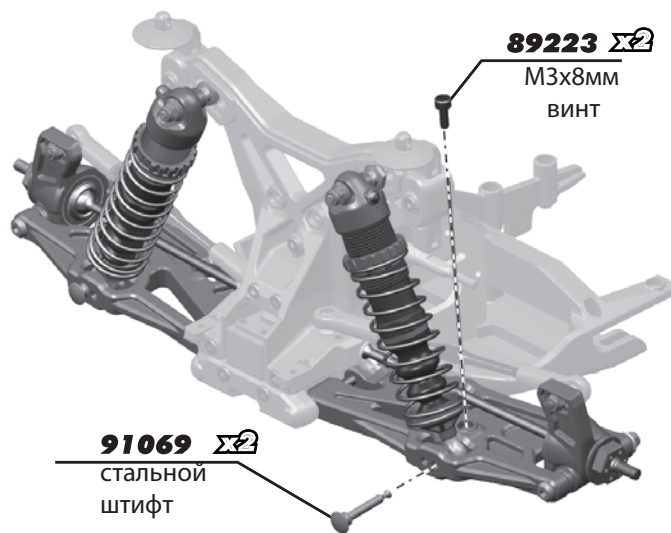
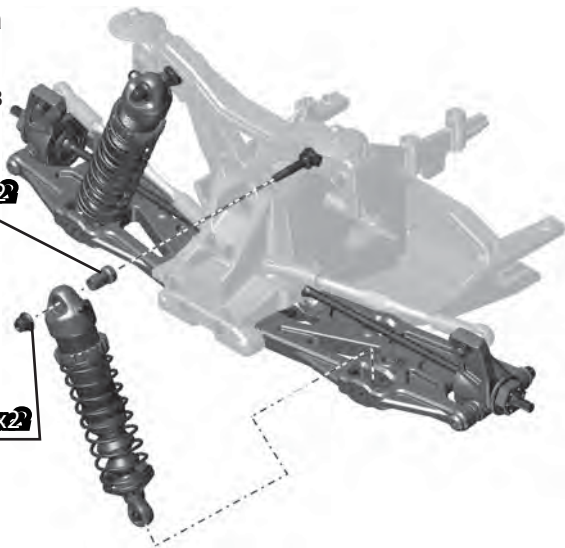

89223 $\Sigma 2$
М3x8мм
ВИНТ

91069 $\Sigma 2$
стальной
штифт

:: Шасси - Пакет J

91083
шасси

91084
Боковые
рамки

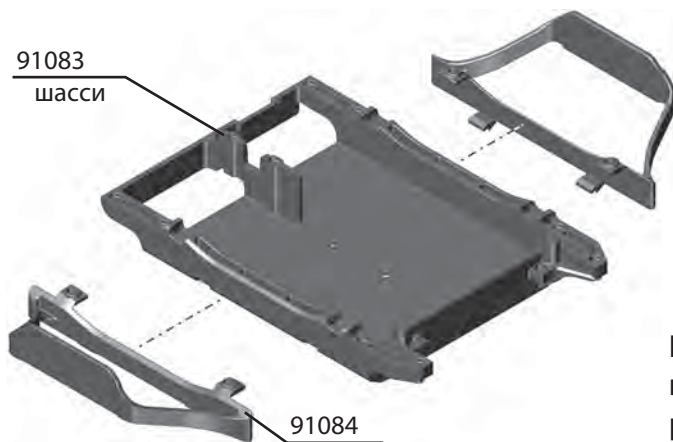

Примечание:
вставьте боковые
рамки в слоты
шасси и поверните!

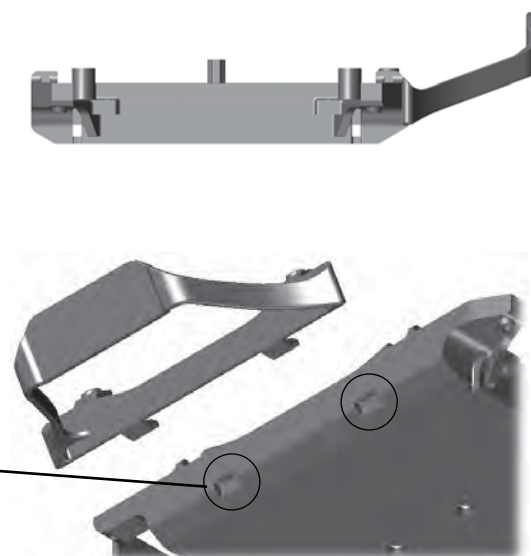

Шасси (продолжение) - Пакет J

89454 $\times 4$
М3x12мм
ВИНТ

91086
радиобокс

89454
М3x12мм
ВИНТ

91085
Фиксатор
ремня
батареи

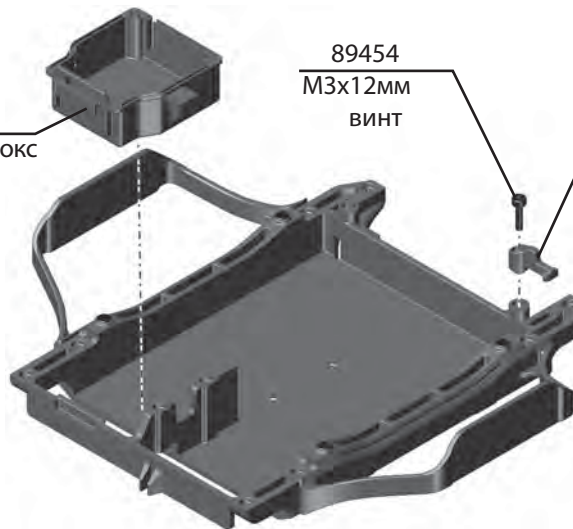
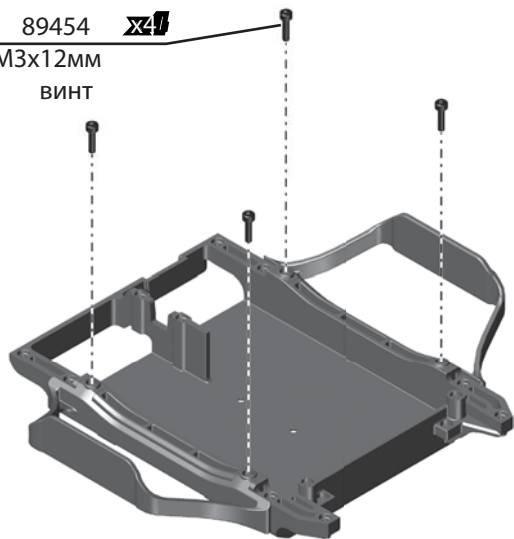

Шасси (продолжение) - Пакет J



Примечание: проденьте
провод серво через
щель в корпусе,
затем установите
переднюю подвеску
на шасси!

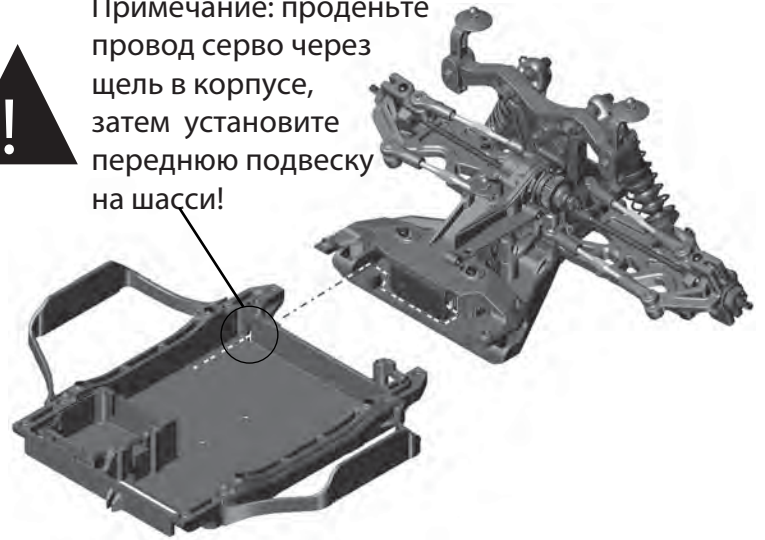

Шасси (продолжение) - Пакет J

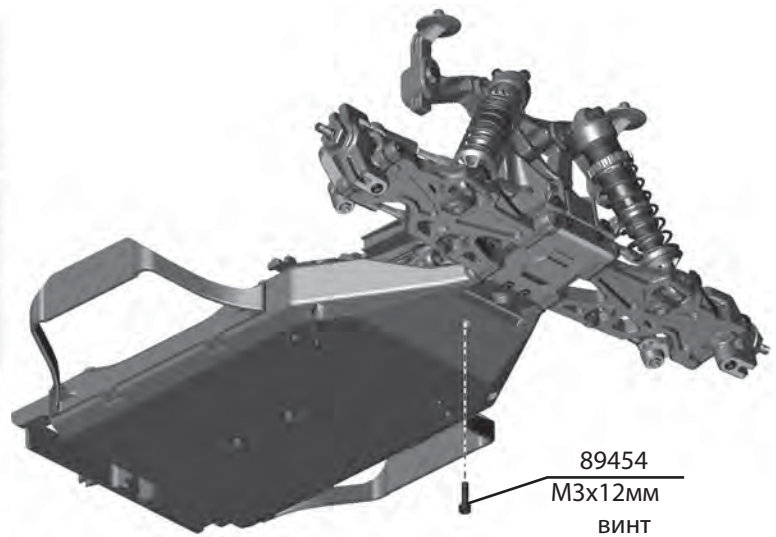
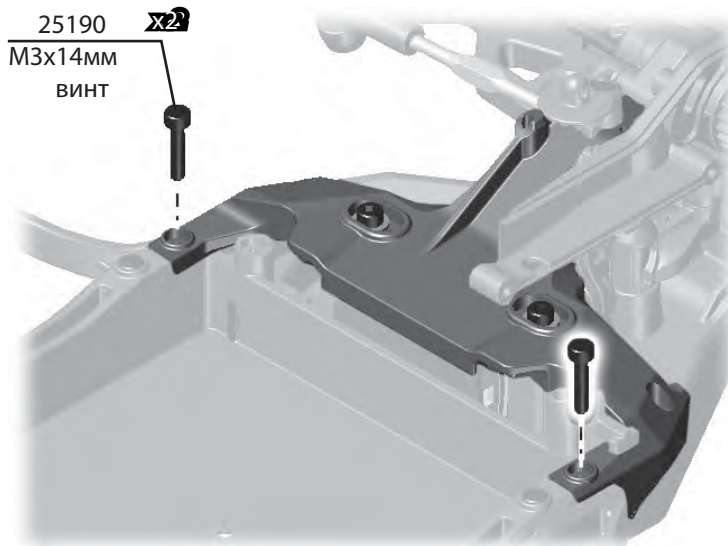

Шасси (продолжение) - Пакет J

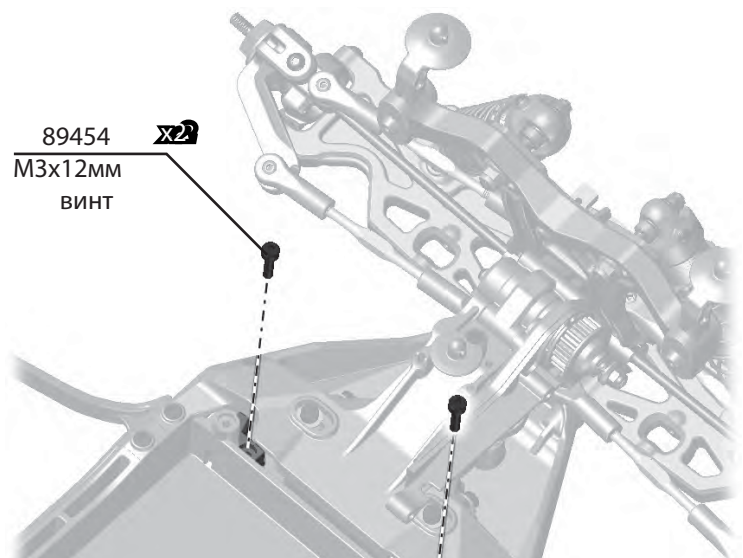
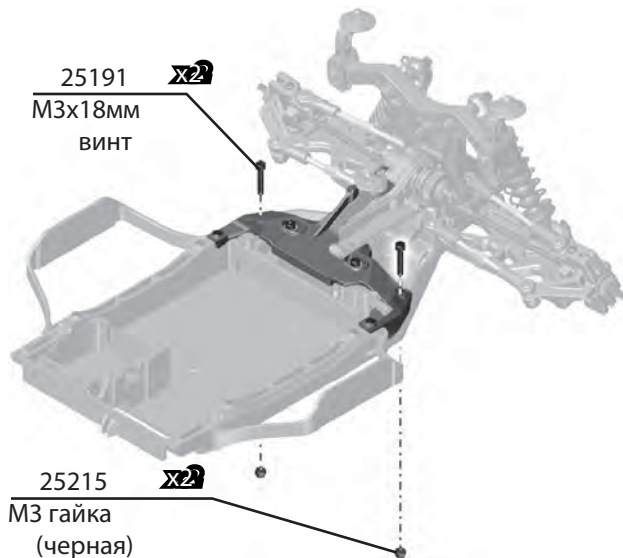

Шасси (продолжение) - Пакет J

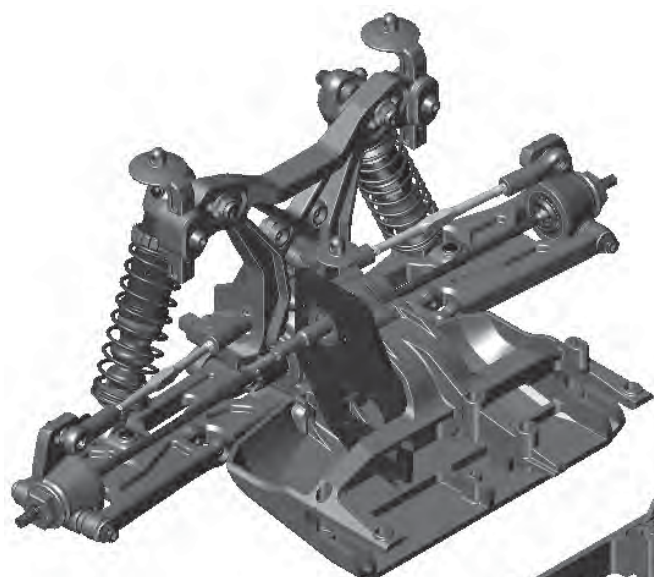

Примечание: Установите заднюю подвеску на шасси!

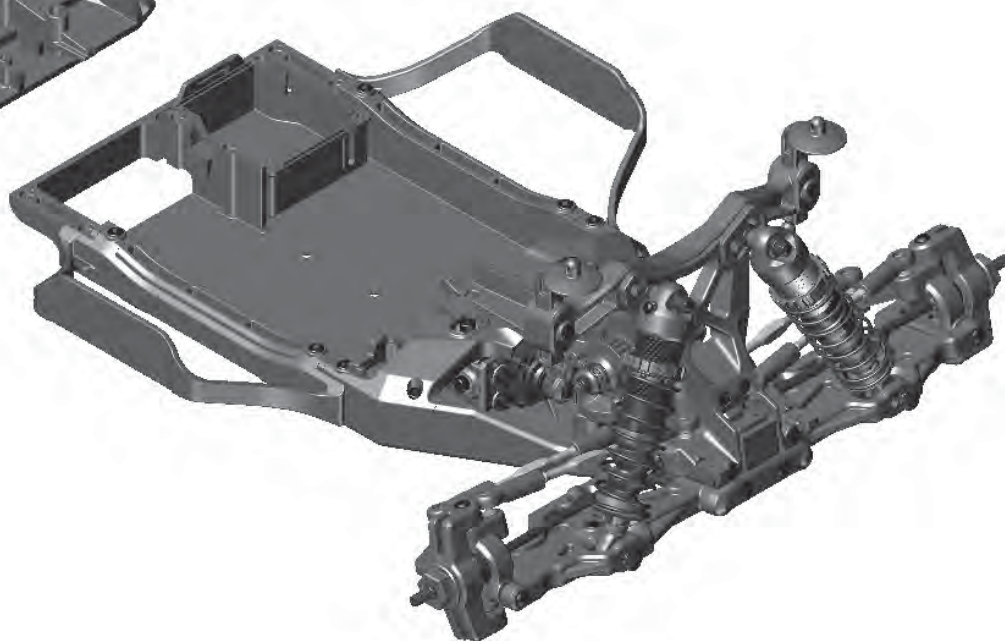

Шасси (продолжение) - Пакет J

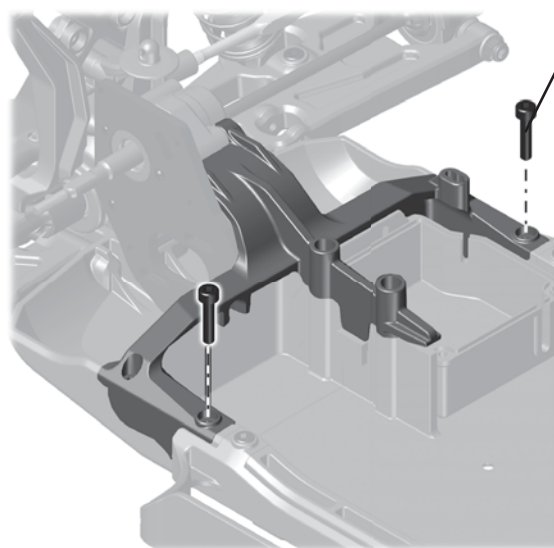

25190 
M3x14мм
ВИНТ

89227
M3x28мм
ВИНТ

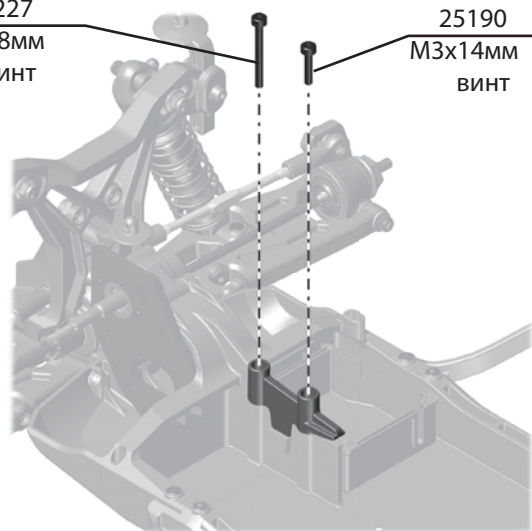

25190
M3x14мм
ВИНТ

Шасси (продолжение) - Пакет J

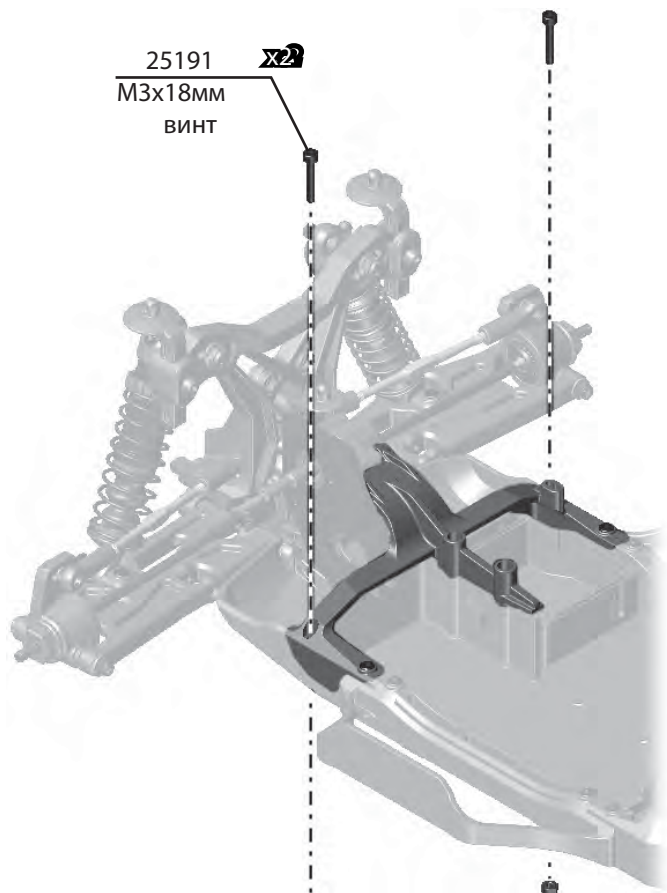

! Вид
сверху

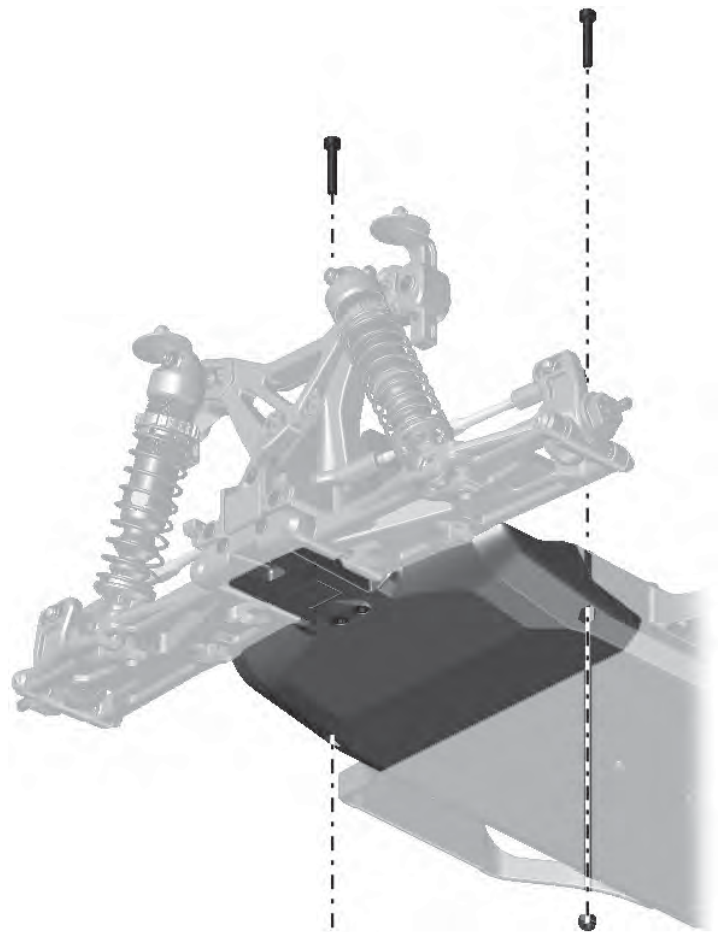

Ремень, натяжитель, зубчатые шкивы и кожух ремня – Пакет К

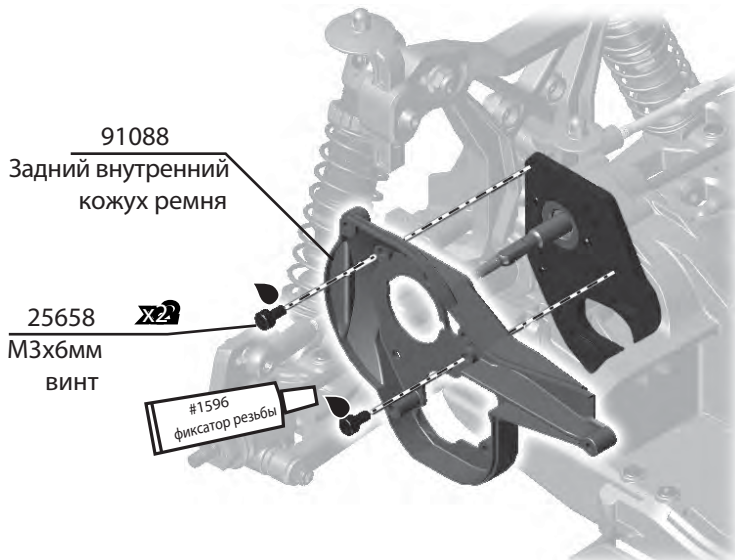

Ремень, натяжитель, зубчатые шкивы и кожух ремня (продолжение) – Пакет К

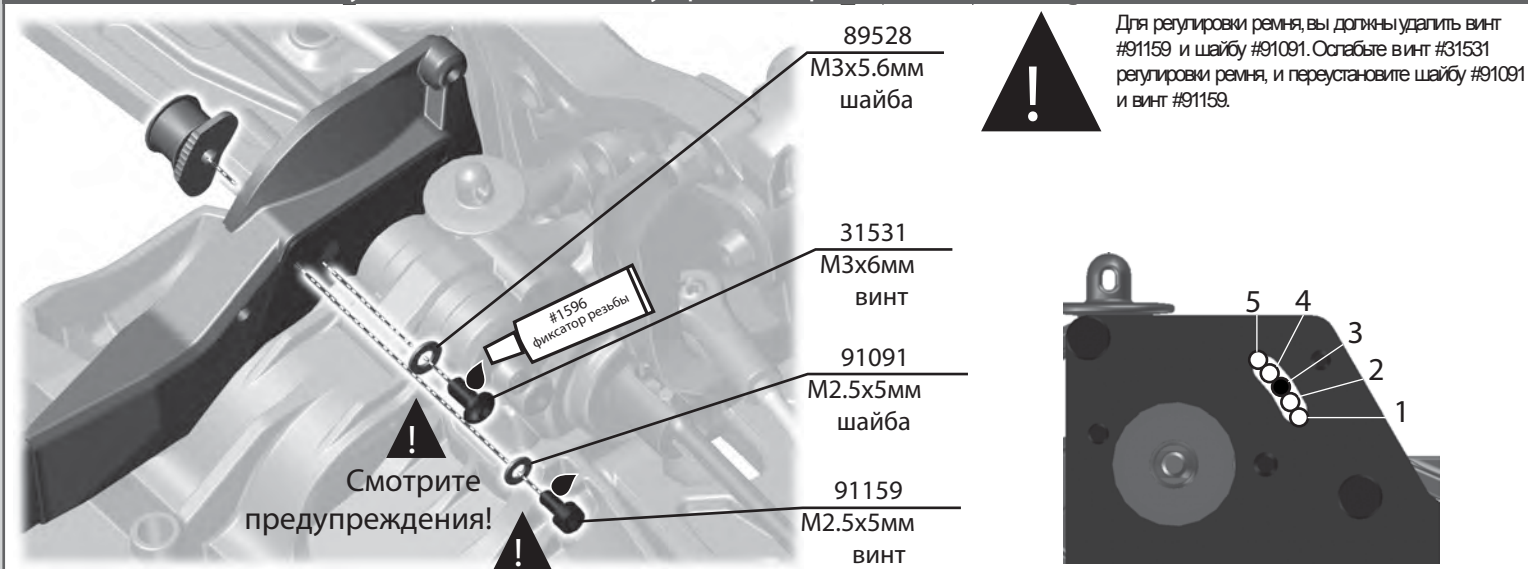

Ремень, натяжитель, зубчатые шкивы и кожух ремня (продолжение) – Пакет К

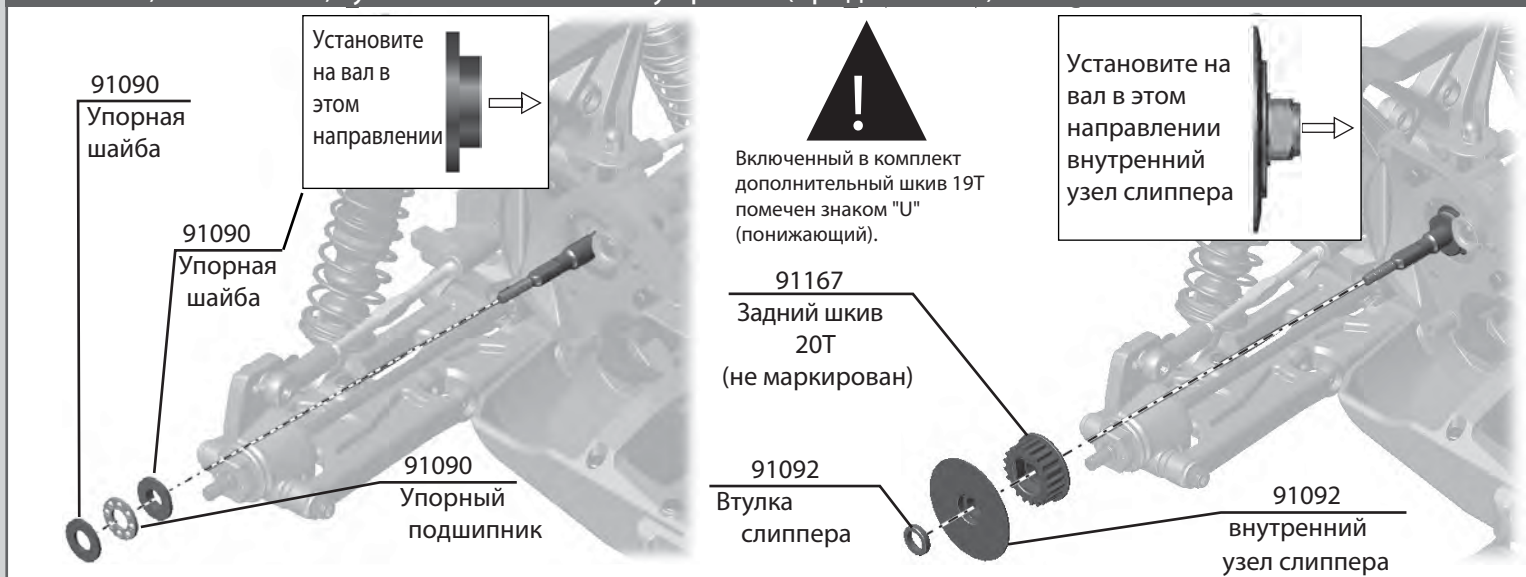

Ремень, натяжитель, зубчатые шкивы и кожух ремня (продолжение) – Пакет К

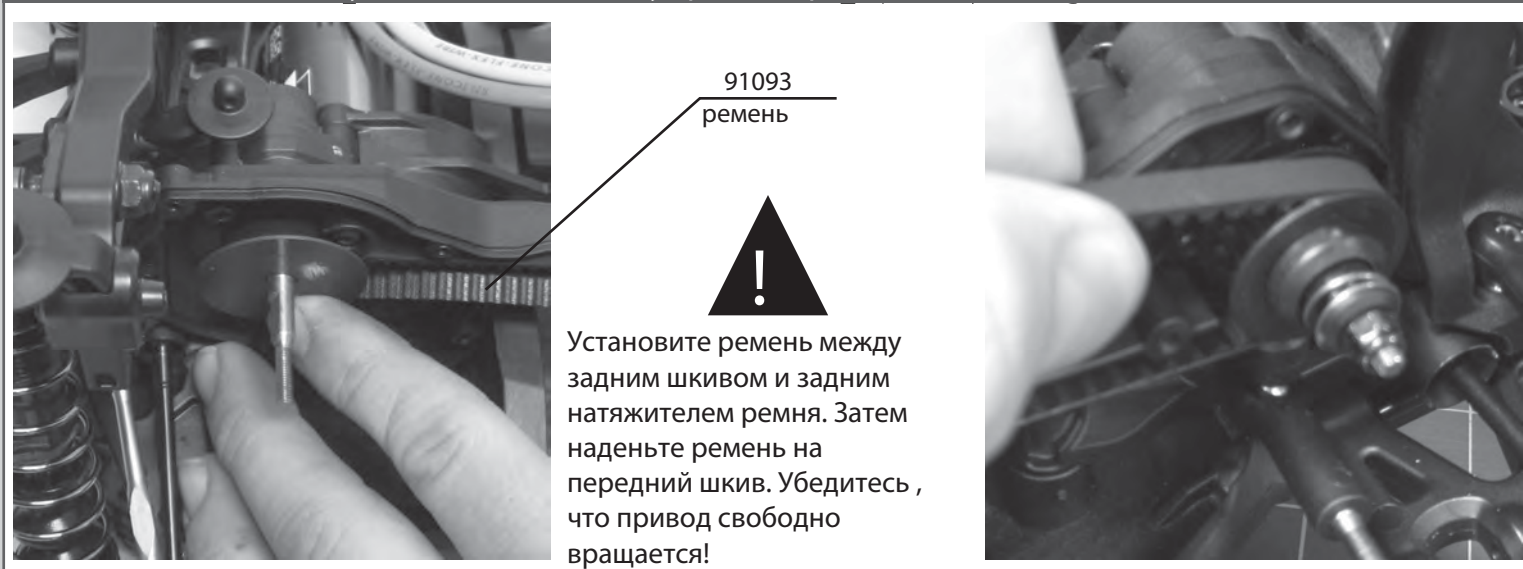

Ремень, натяжитель, зубчатые шкивы и кожух ремня (продолжение) – Пакет К

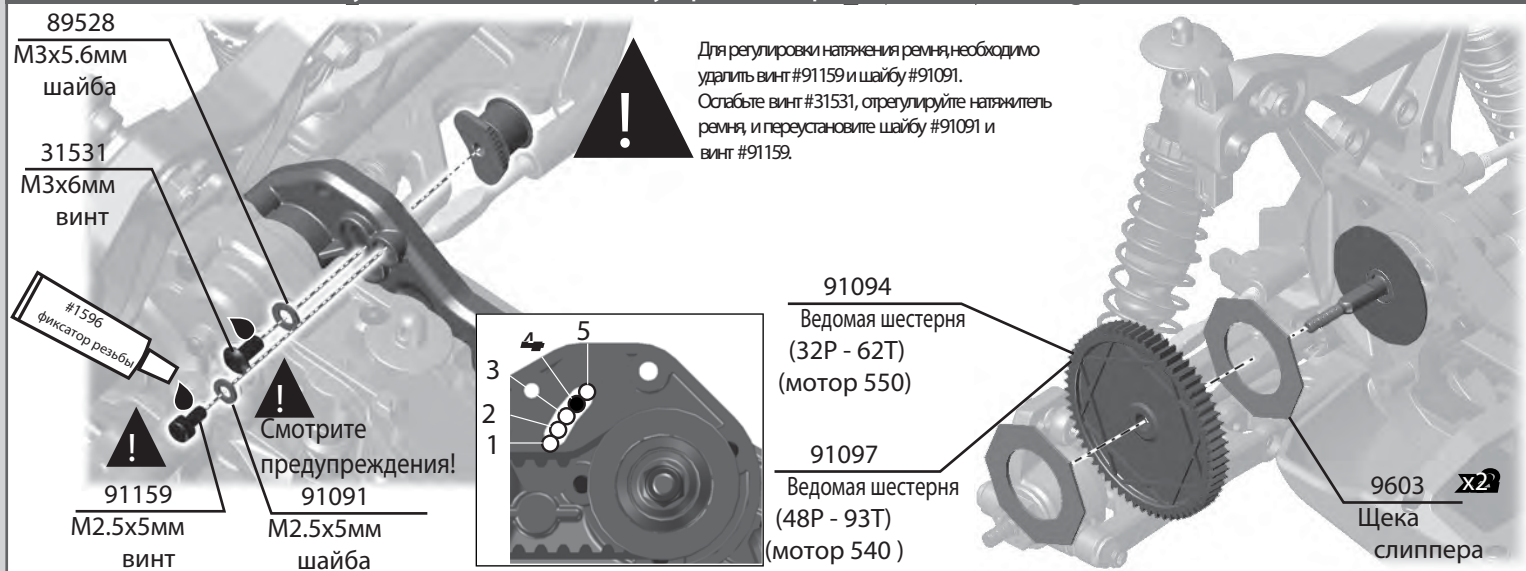

Ремень, натяжитель, зубчатые шкивы и кожух ремня (продолжение) – Пакет К



Ремень, натяжитель, зубчатые шкивы и кожух ремня (продолжение) – Пакет К

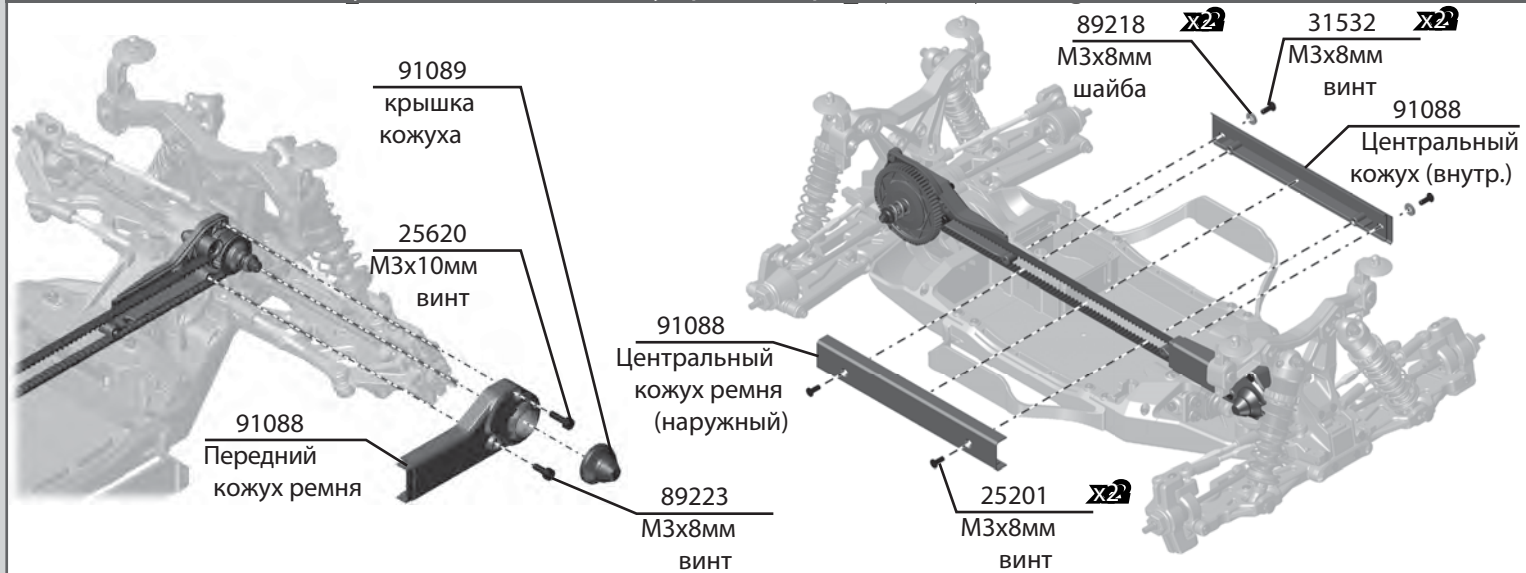

:: Электроника - Пакет L



Электроника (продолжение) - Пакет L

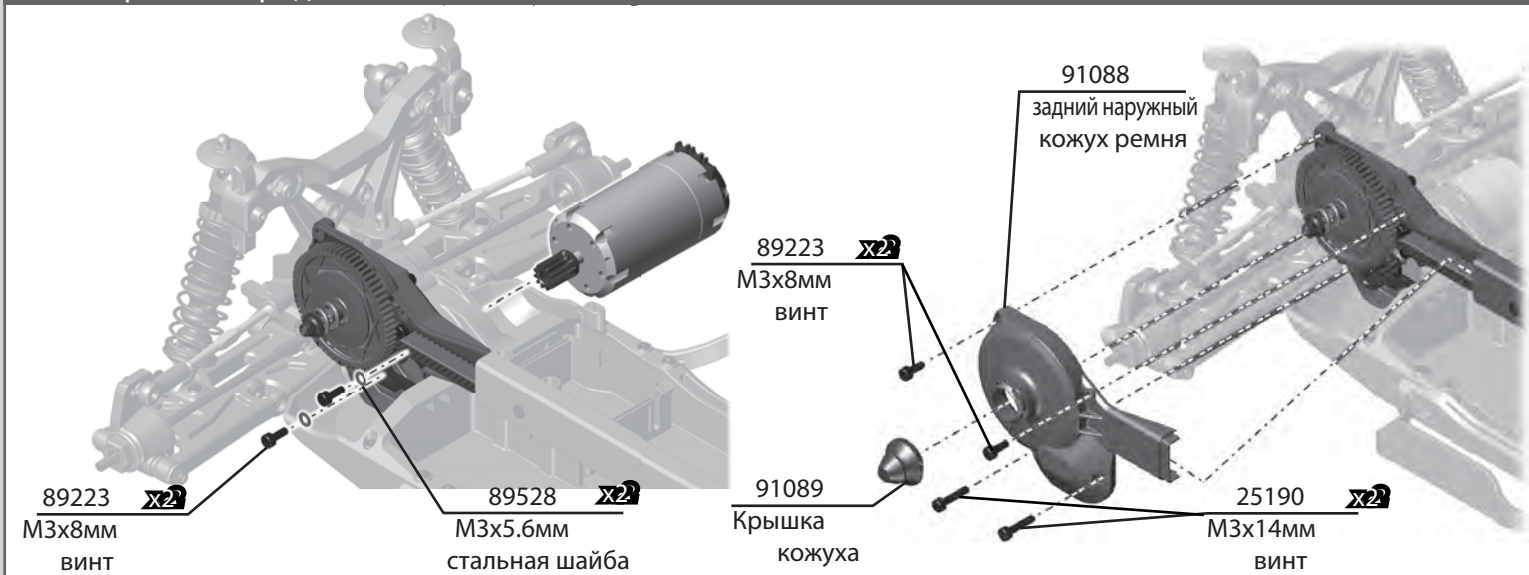

Электроника (продолжение) - Пакет L

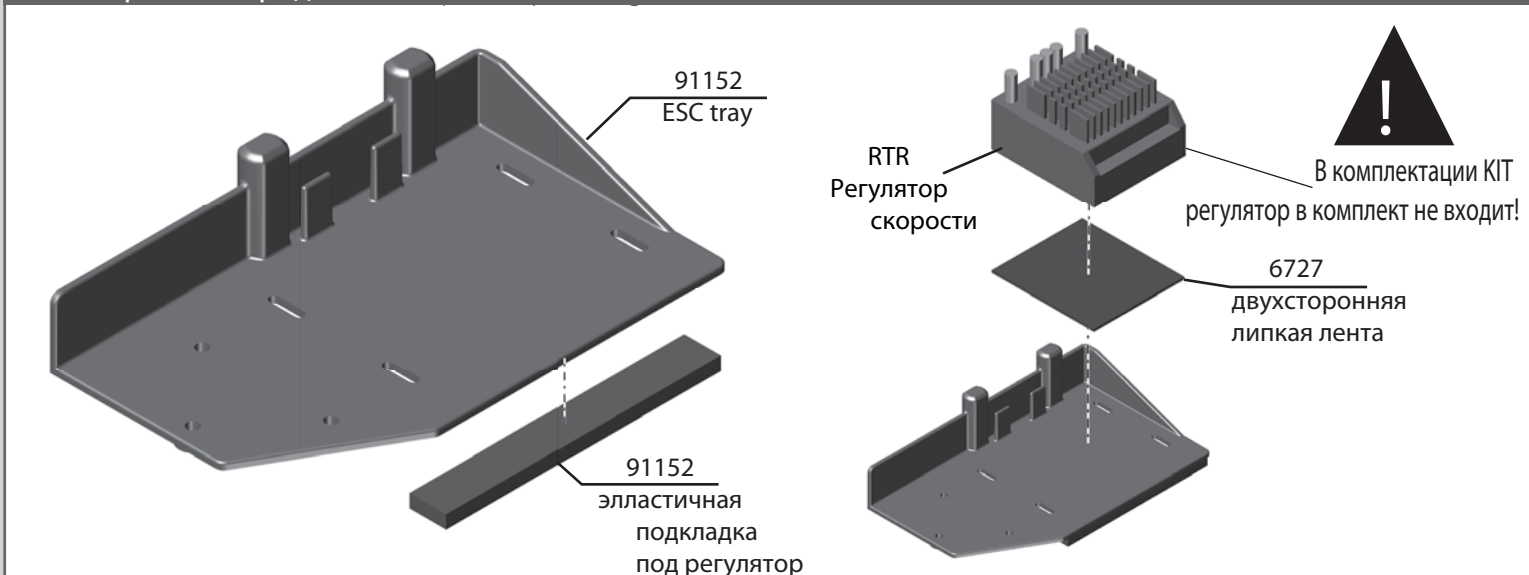

Электроника (продолжение) - Пакет L

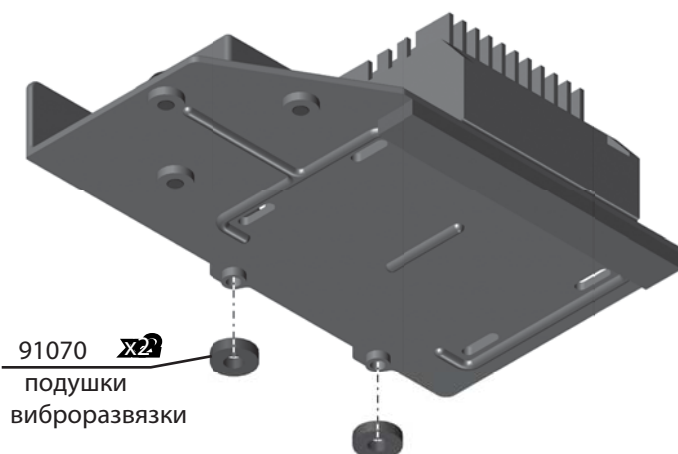
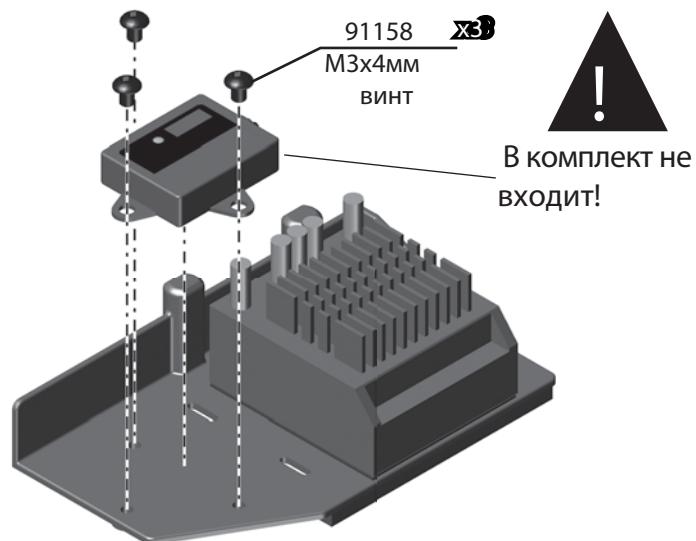

Электроника (продолжение) - Пакет L

Если вы не хотите устанавливать плату крепления регулятора скорости, используйте дополнительную стенку отсека батареи,

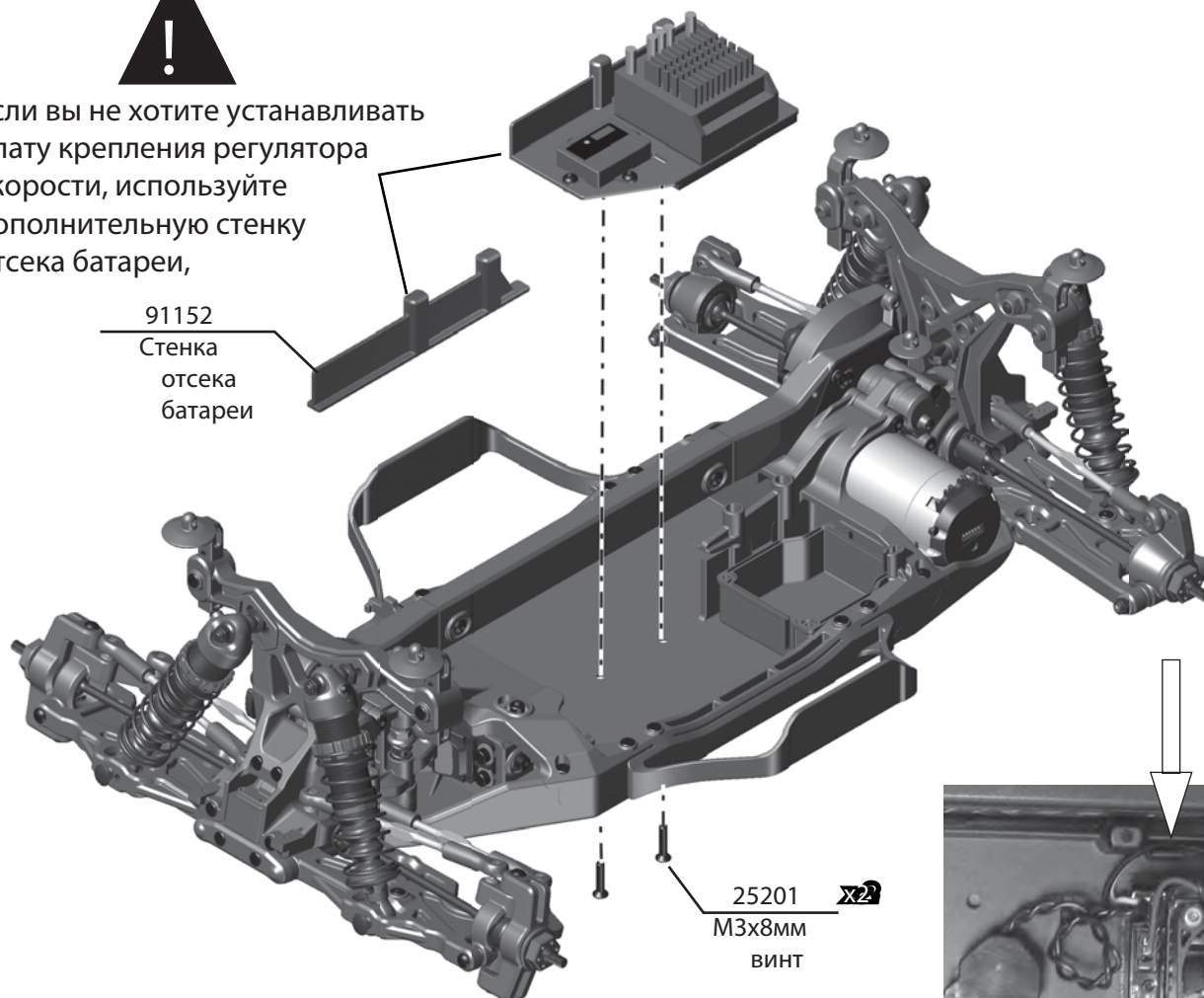

Используйте пазы на боковине платы электроники для прокладки проводов регулятора скорости!

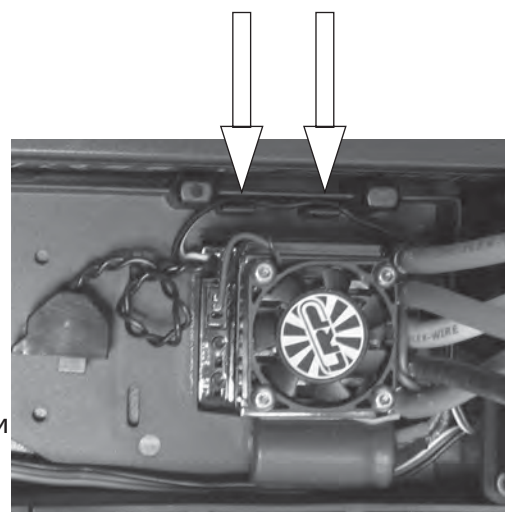

Электроника (продолжение) - Пакет L

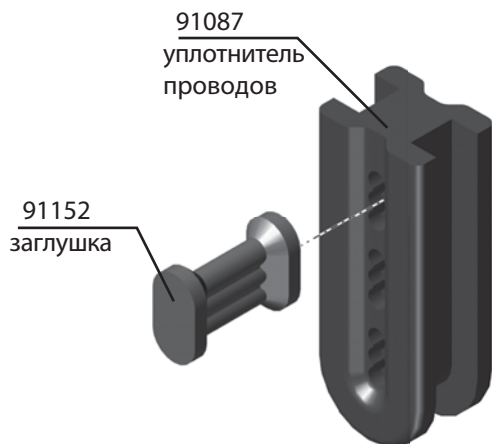

Проденьте провода
через уплотнитель,
в неиспользованные
отверстия вставьте
заглушки.



Электроника (продолжение) - Пакет L

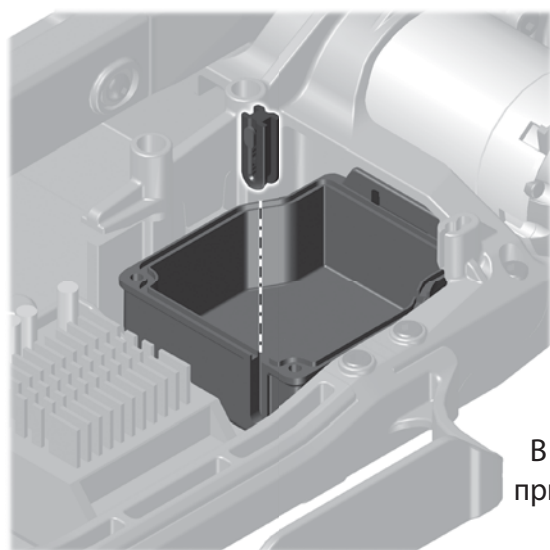

В комплектации КИТ
приемник в комплект
не входит!

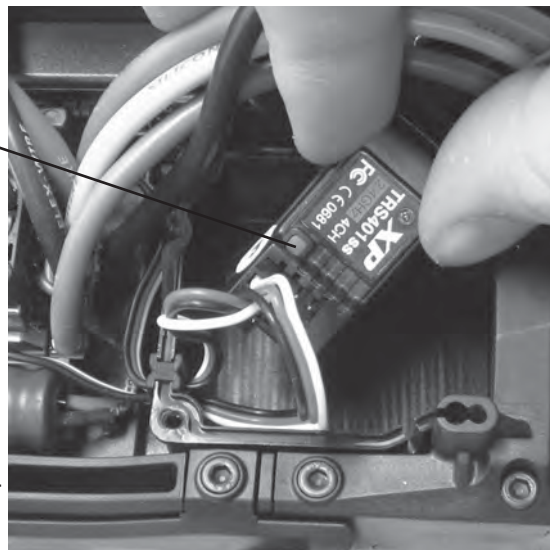

Электроника (продолжение) - Пакет L

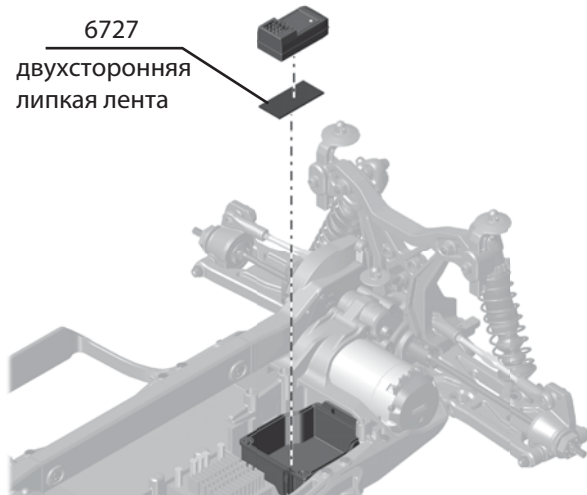

Проденьте провод
антенны в отверстие
как показано!

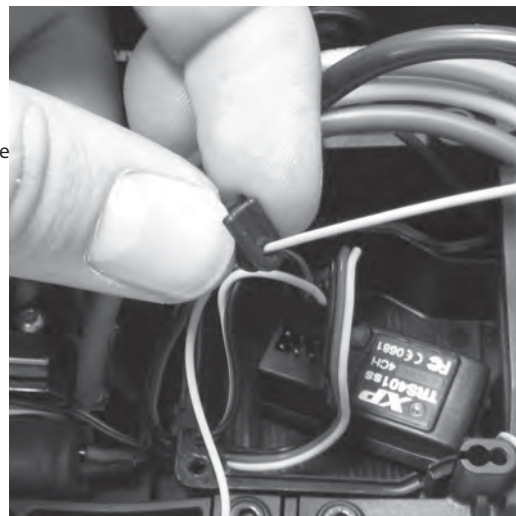

Электроника (продолжение) - Пакет L

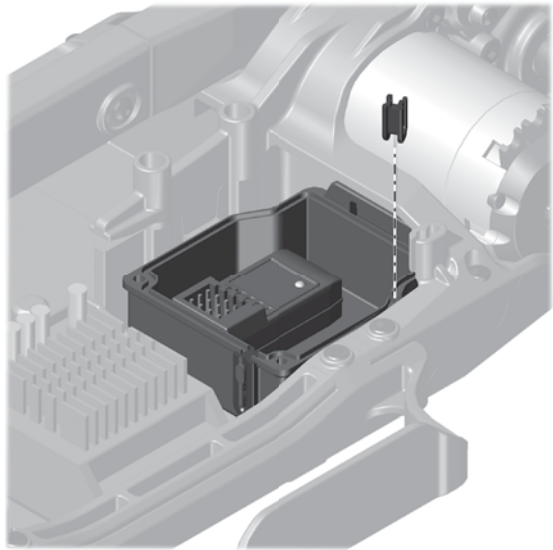

Перед установкой обрежьте трубку антенны, чтобы она соответствовала длине антенного провода, который будет торчать из радиобокса!

Электроника (продолжение) - Пакет L

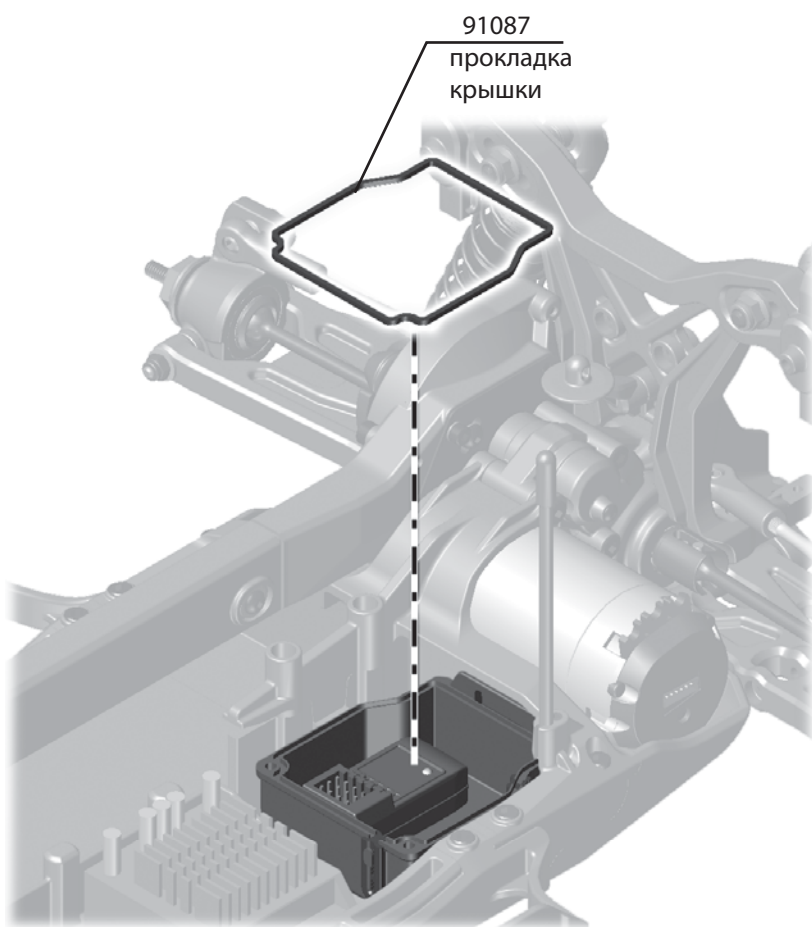
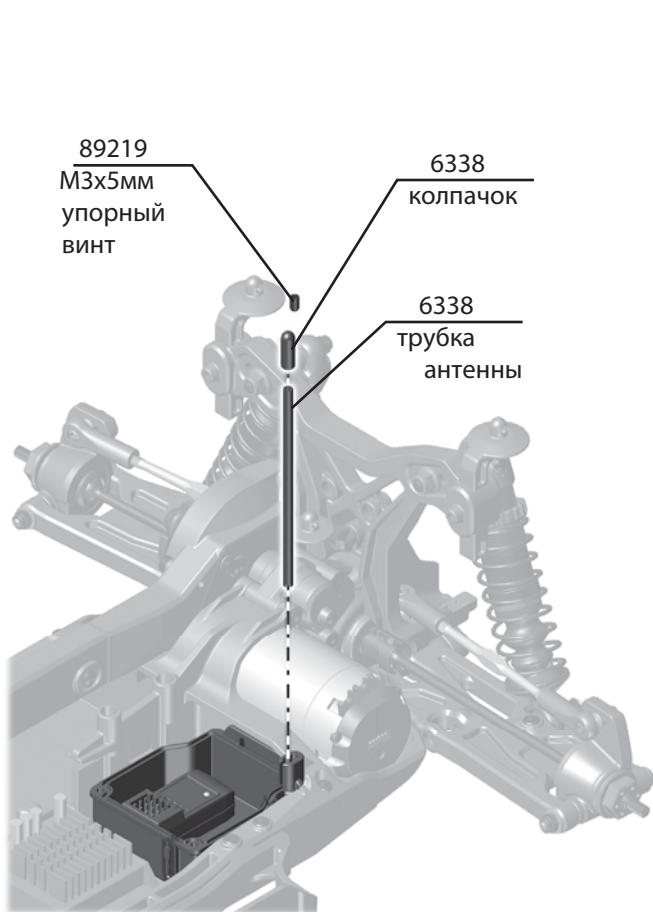

Электроника (продолжение) - Пакет L

89223 
М3х8мм
винт

91086
крышка
радиобокса

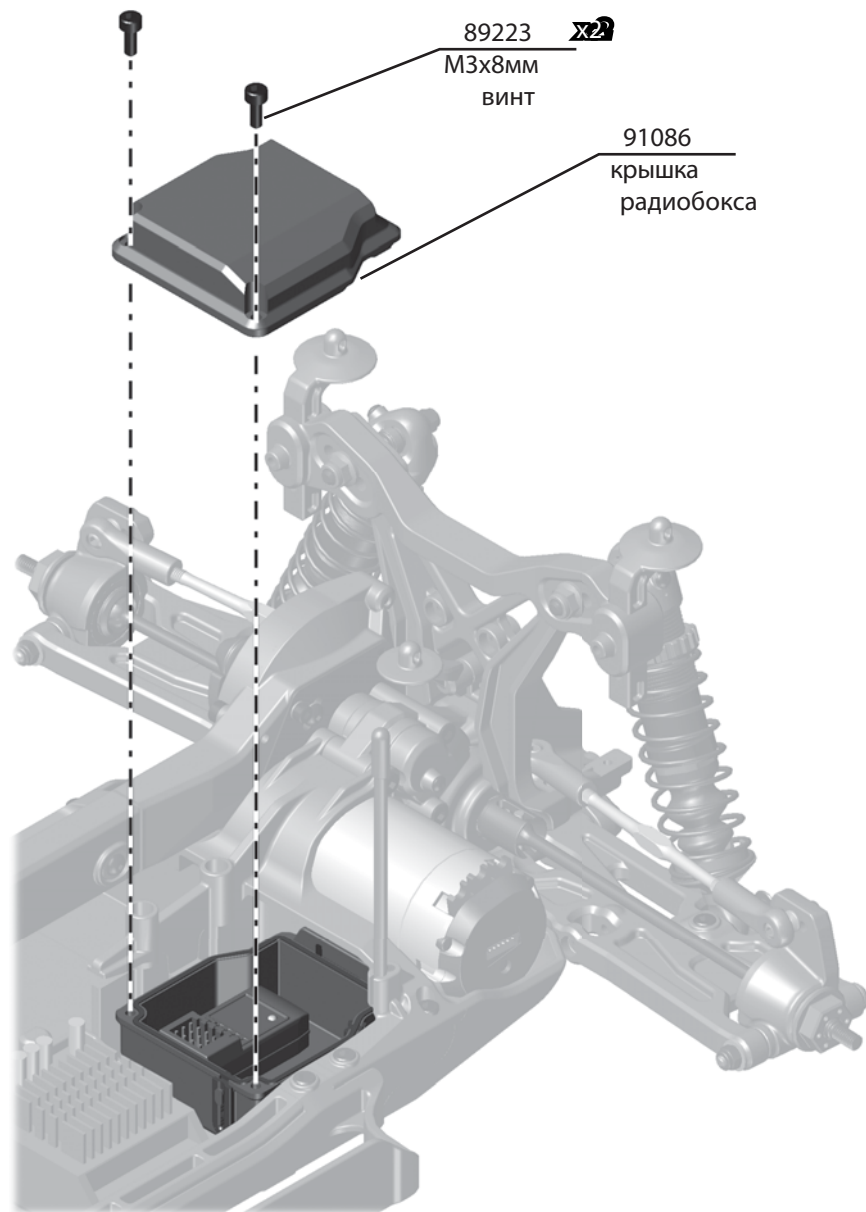

Крышку радиобокса необходимо вставлять под углом из-за выступающего кронштейна антенны!



Электроника (продолжение) - Пакет L

91152 
боковой эластичный
упор батареи

Установите боковой эластичный упор батареи вплотную к нижней части шасси!

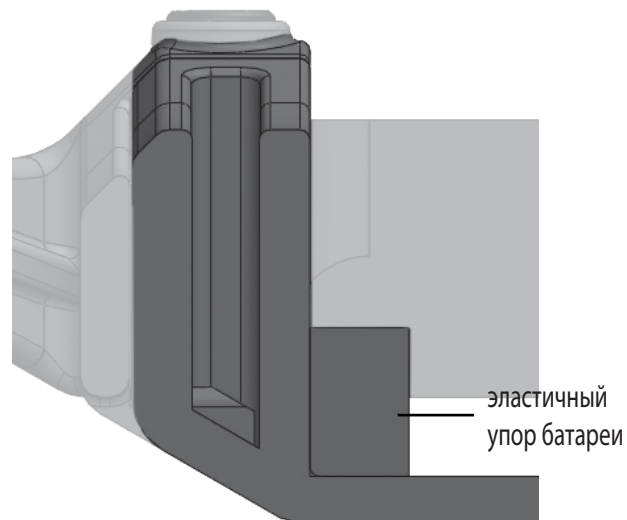
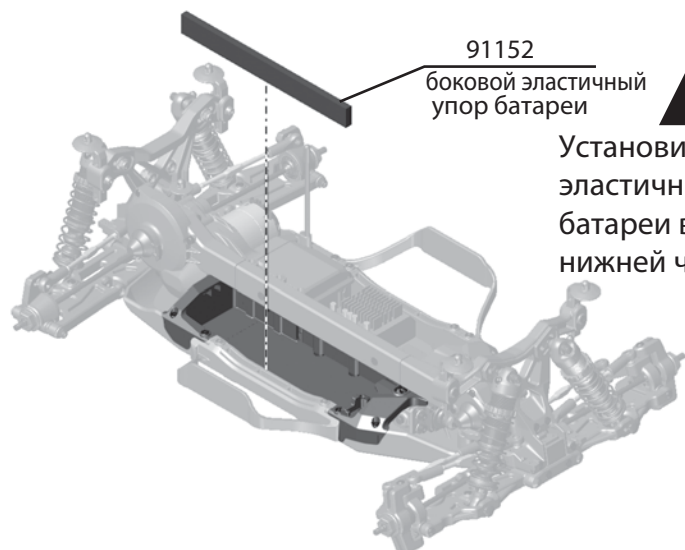

:: Электроника (продолжение) Пакет L



Батарея в комплект
не входит!



Вы можете установить эластичные упоры с обеих
сторон батареи либо спереди, чтобы сместить
аккумулятор назад, или сзади, чтобы сместить батарею
вперед, в зависимости от того, какую развесовку
вы желаете получить!

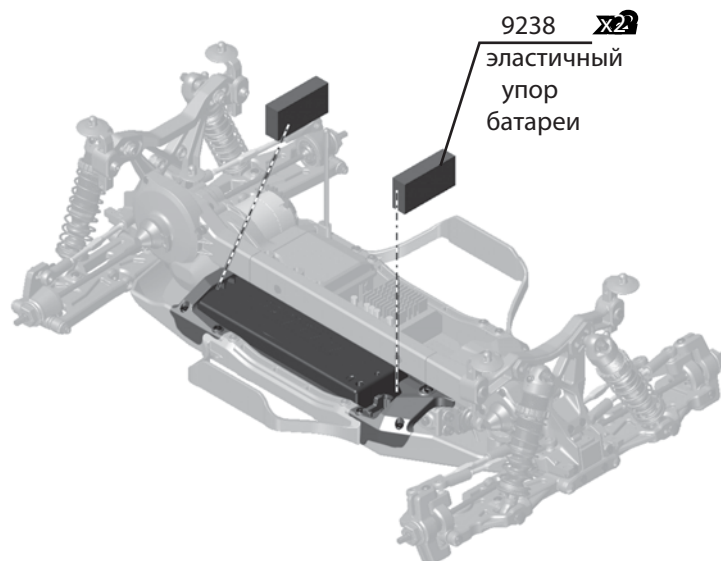
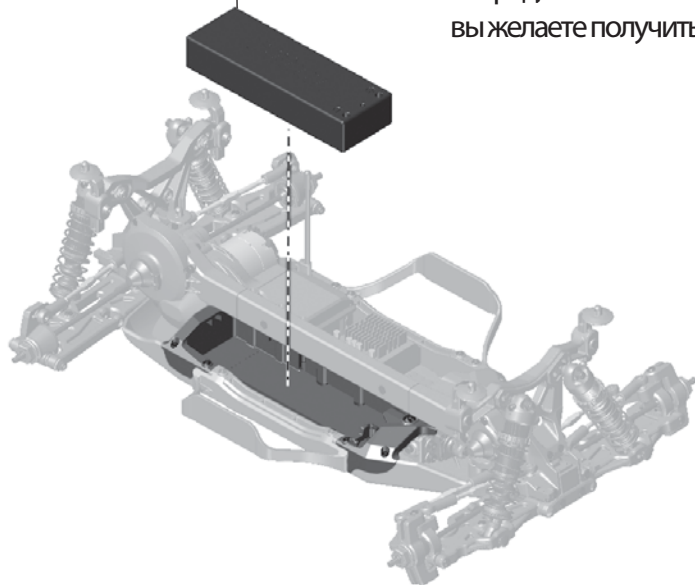

9238 **x2**
эластичный
упор
батареи

:: Электроника (продолжение) Пакет L

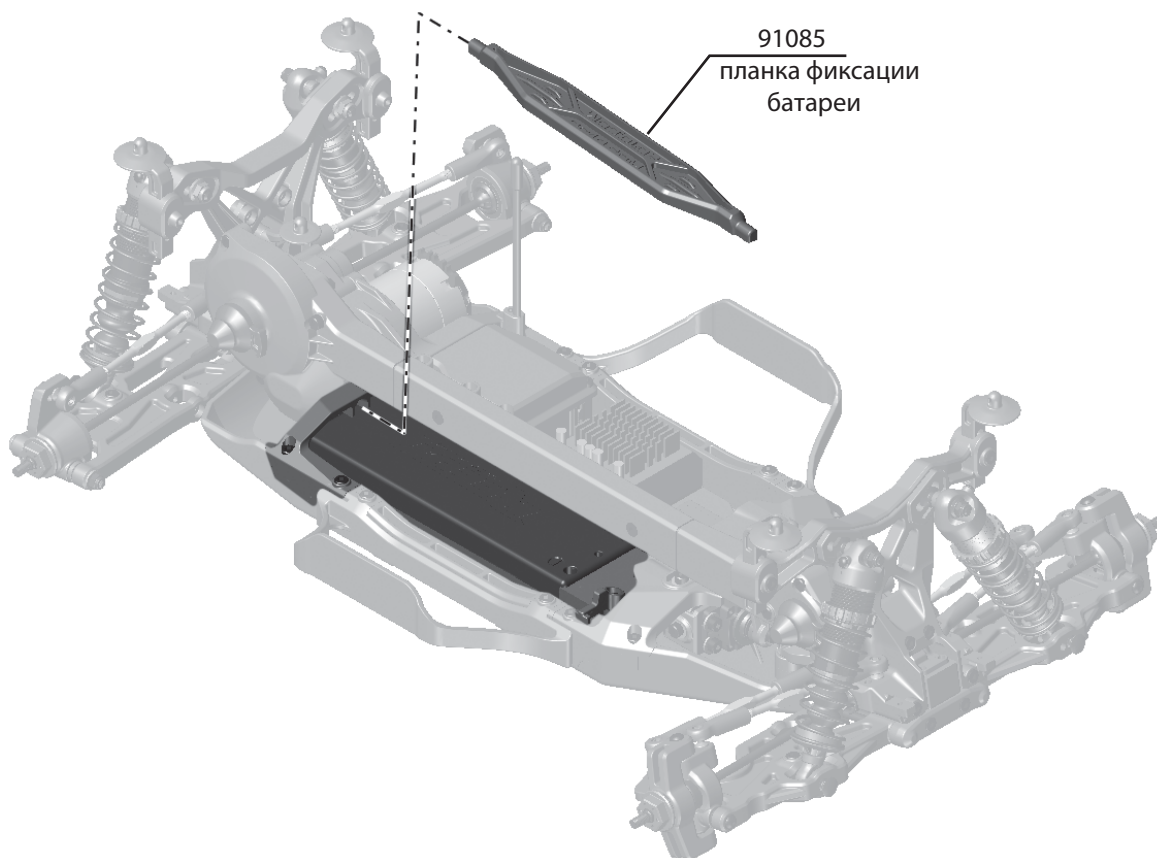

91085
планка фиксации
батареи

:: Электроника (продолжение) Пакет L

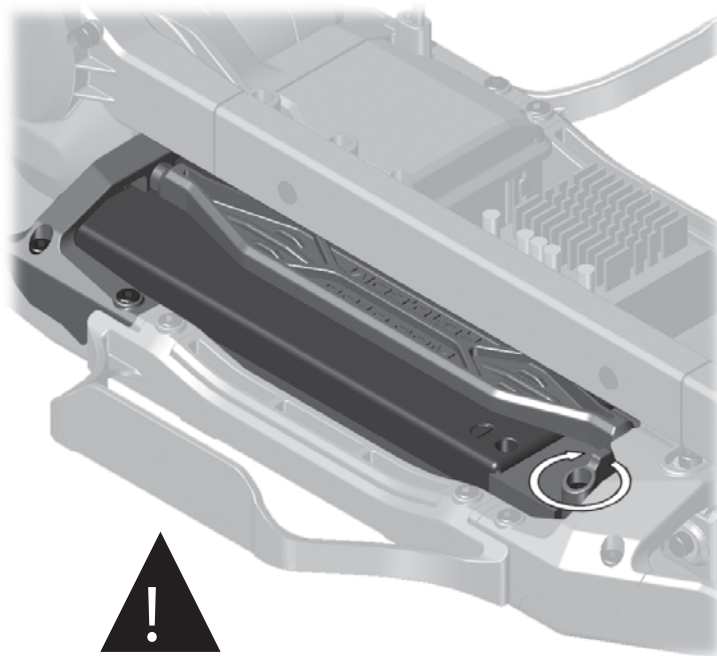
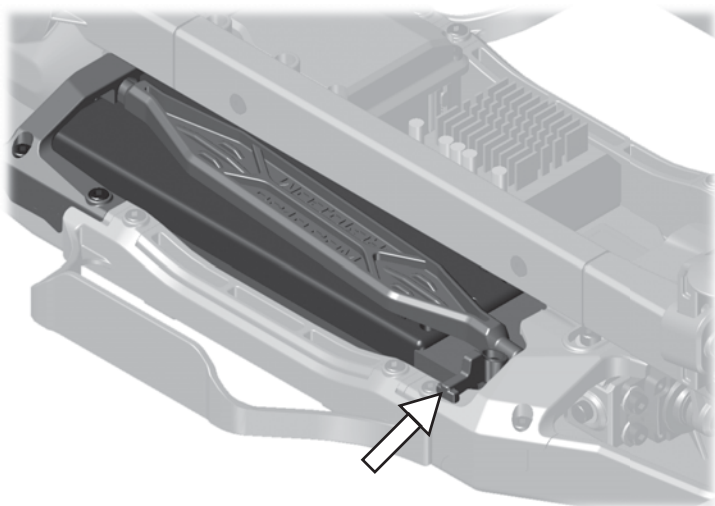

Поверните фиксатор планки
вправо, чтобы зафиксировать планку
батареи на своем месте!

:: Электроника (продолжение) Пакет L



Вы можете пропустить провода
аккумулятора выше или ниже
кожуха ремня!

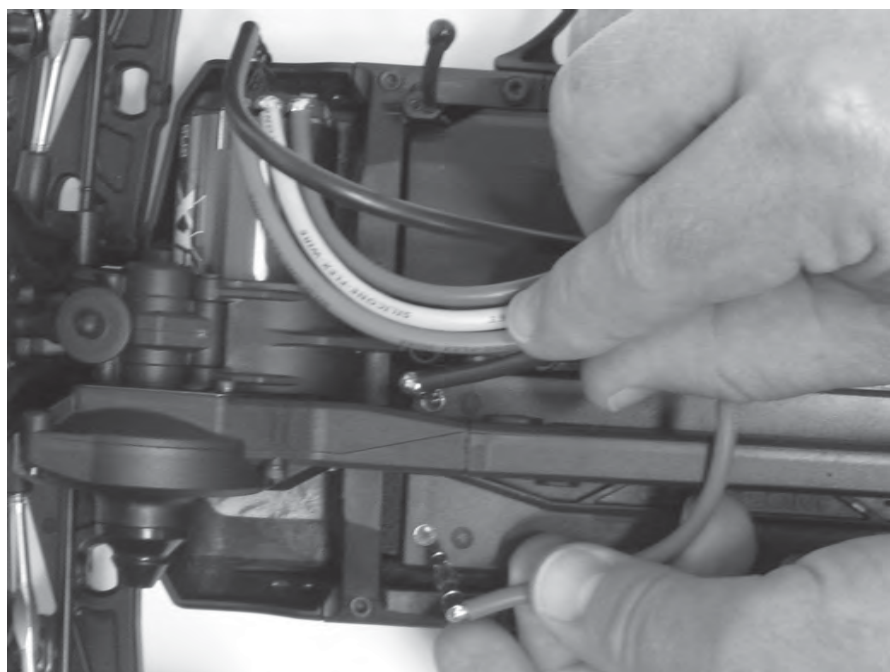

:: Передний бампер - Пакет М

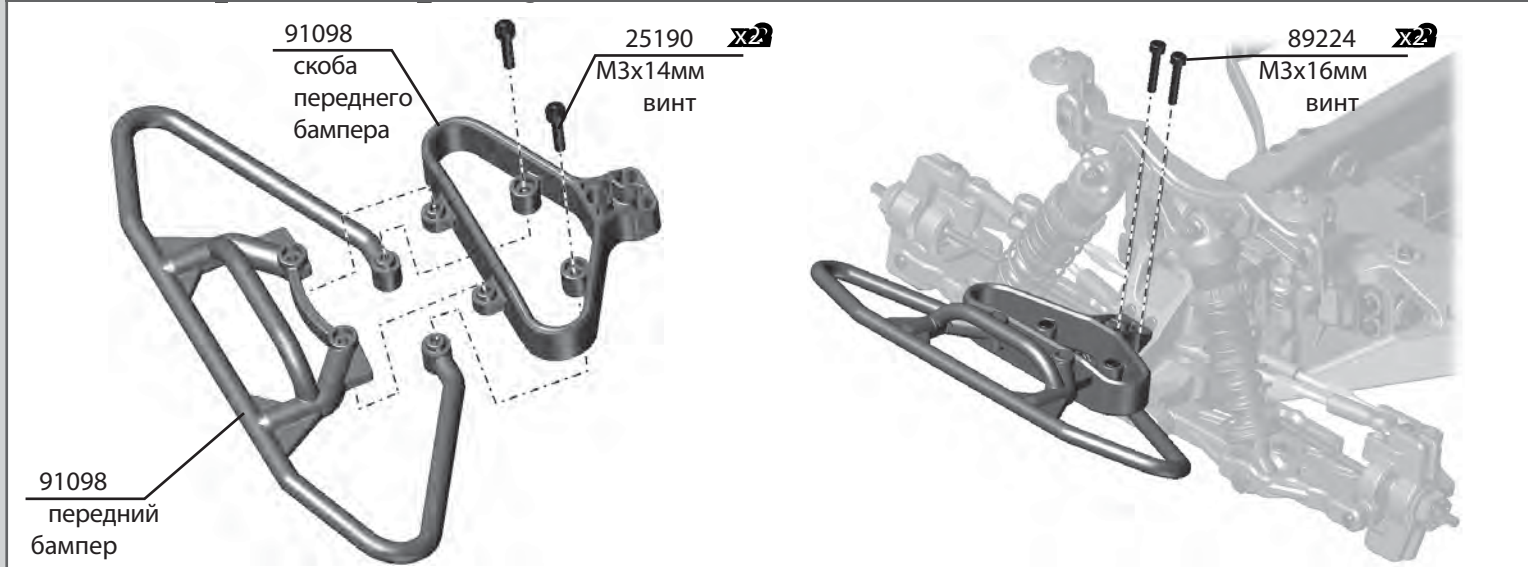

Передний бампер (продолжение) - Пакет М

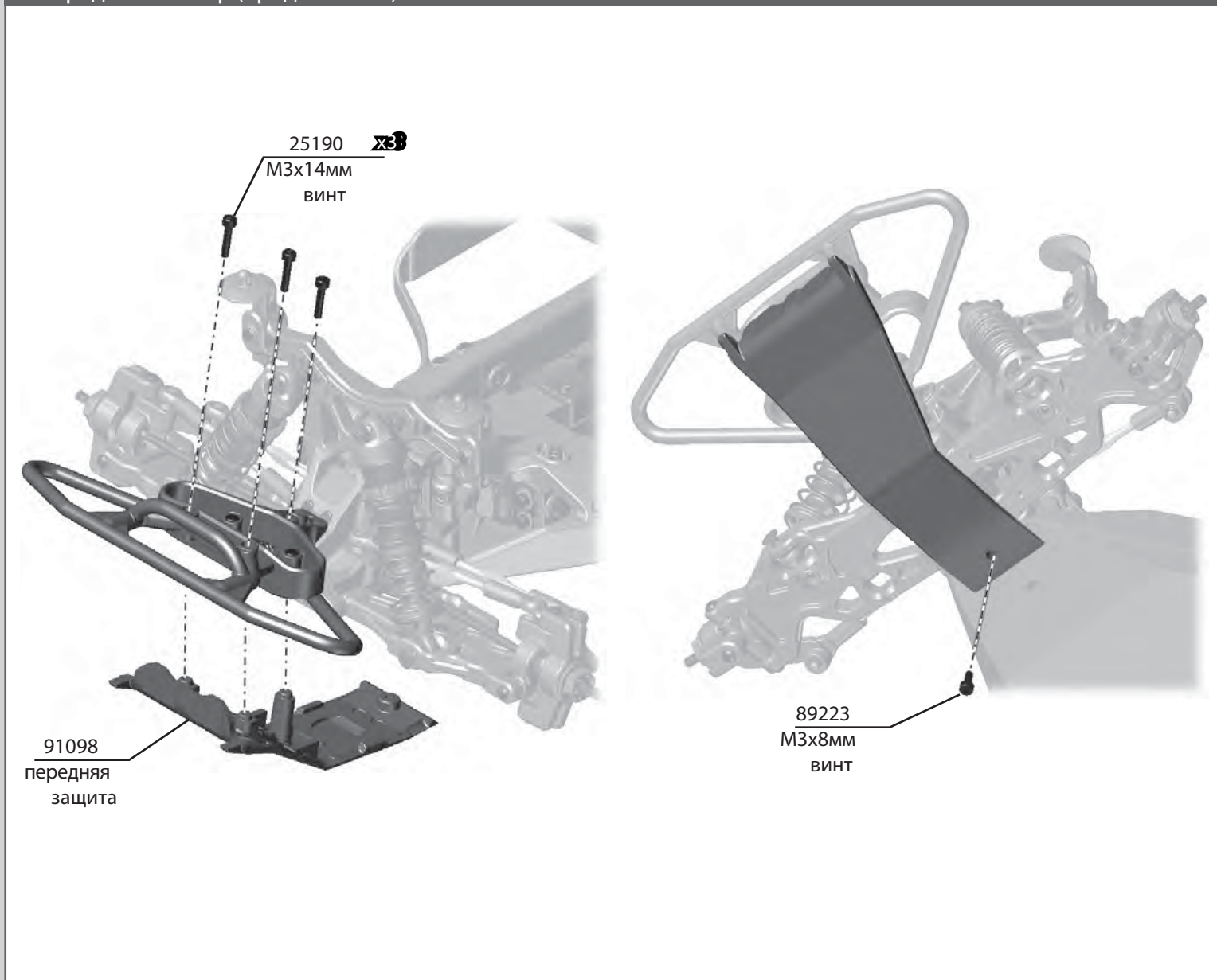

:: Задний бампер - Пакет N

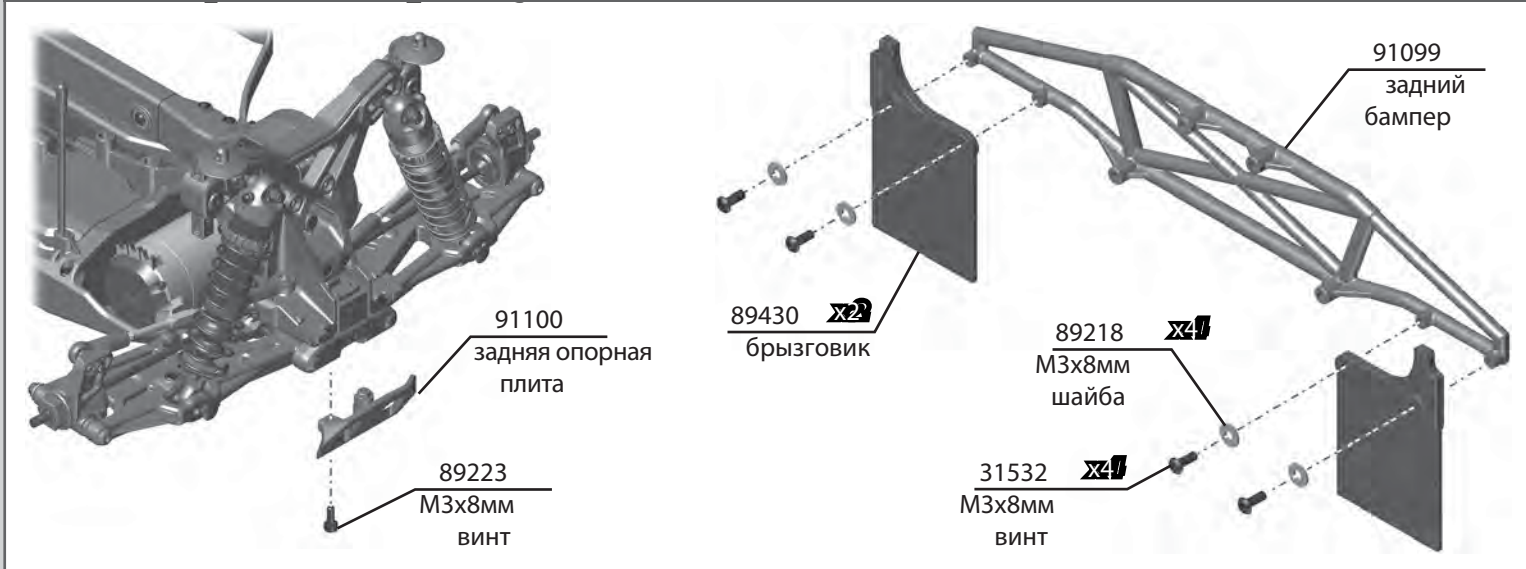

Задний бампер (продолжение) - Пакет N

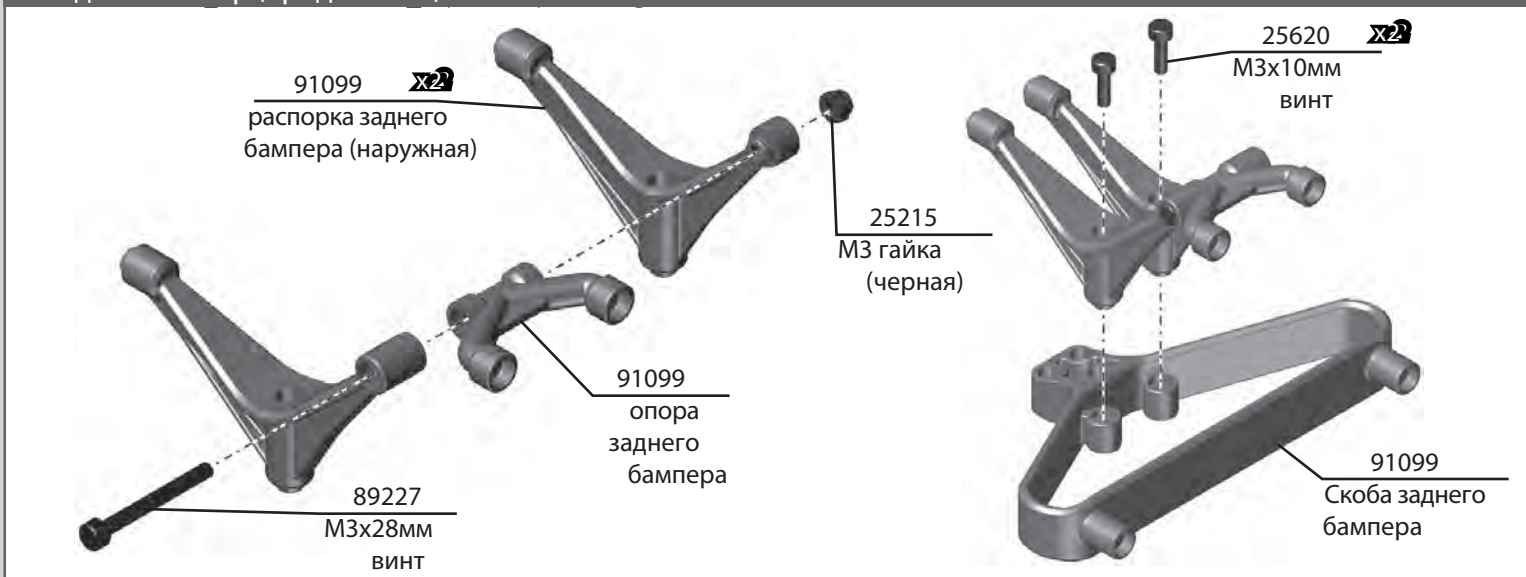

Задний бампер (продолжение) - Пакет N

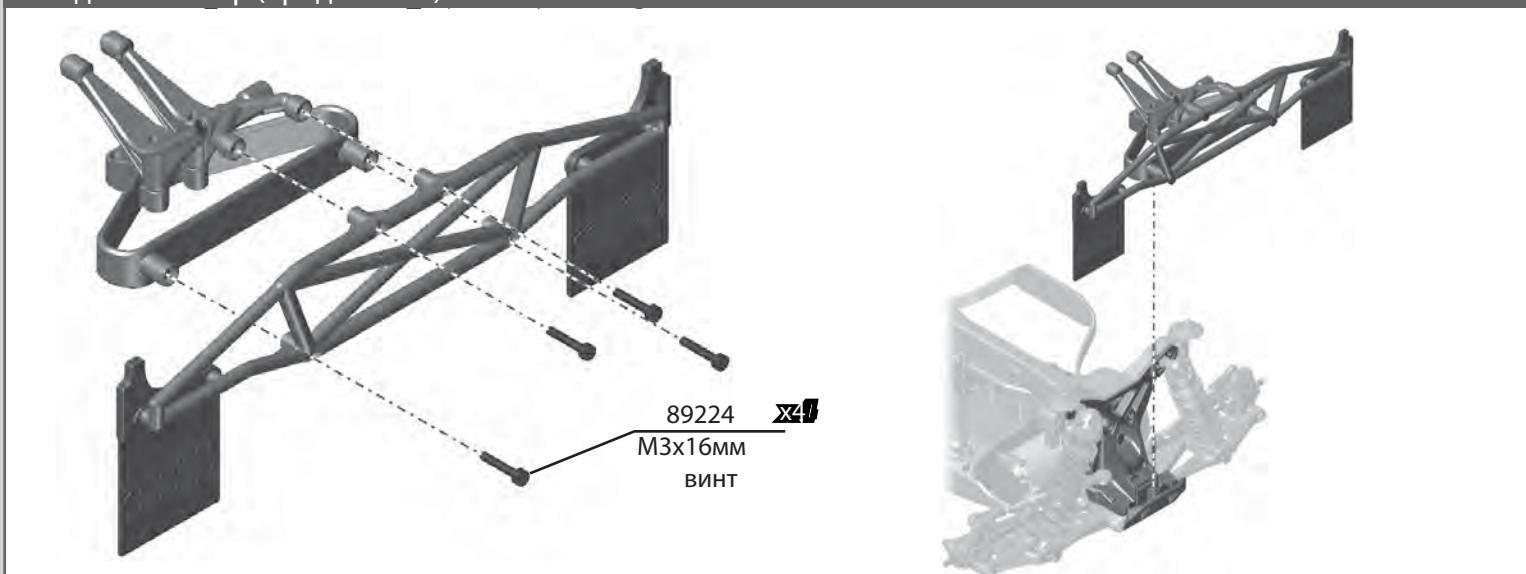

Задний бампер (продолжение) - Пакет N

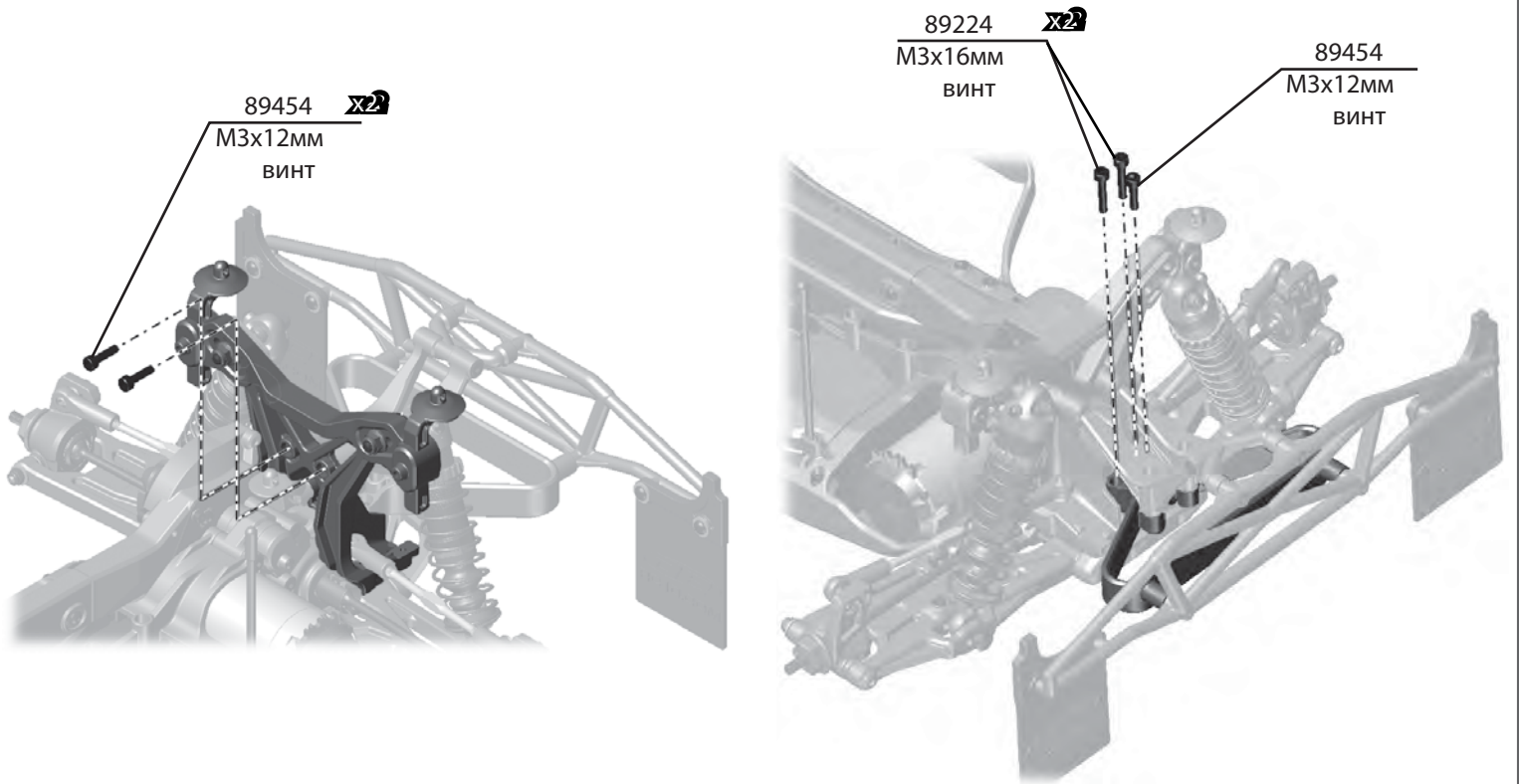

:: Шины - Пакет O

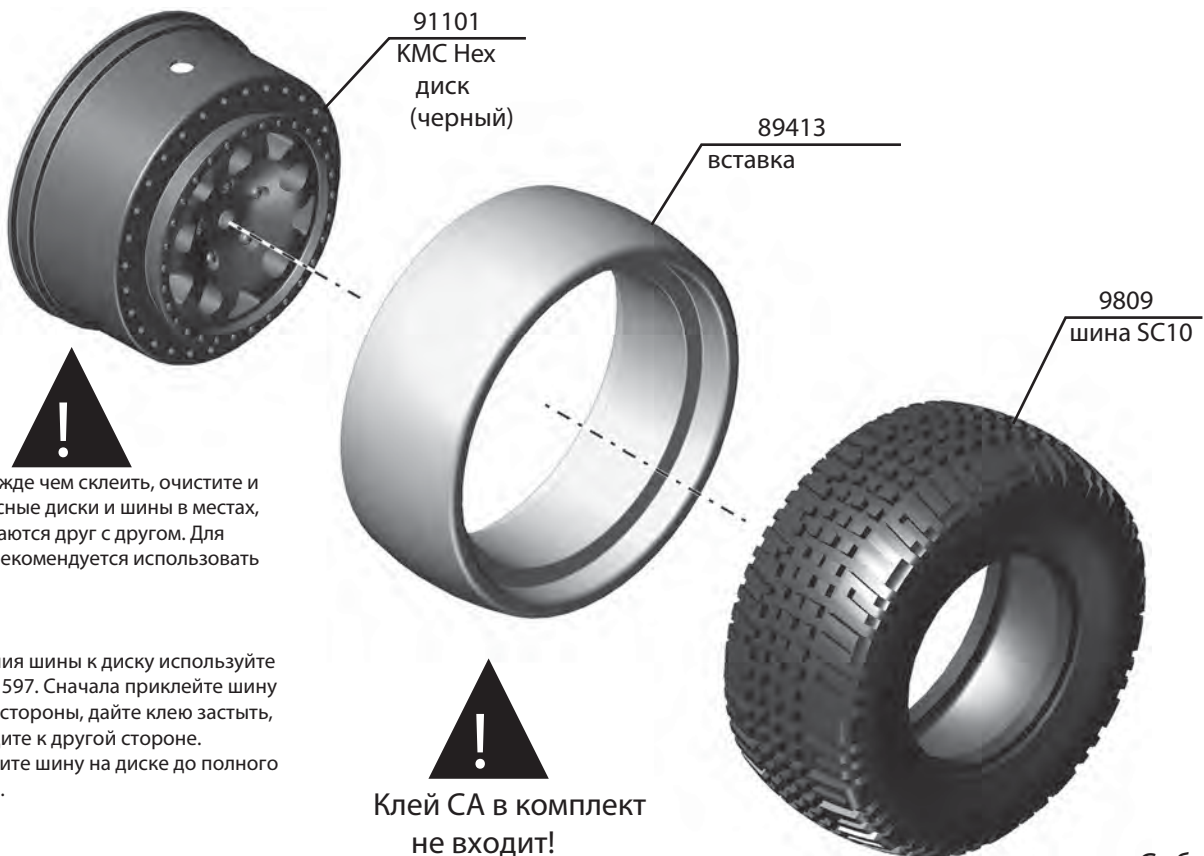

Шины (продолжение) - Пакет О

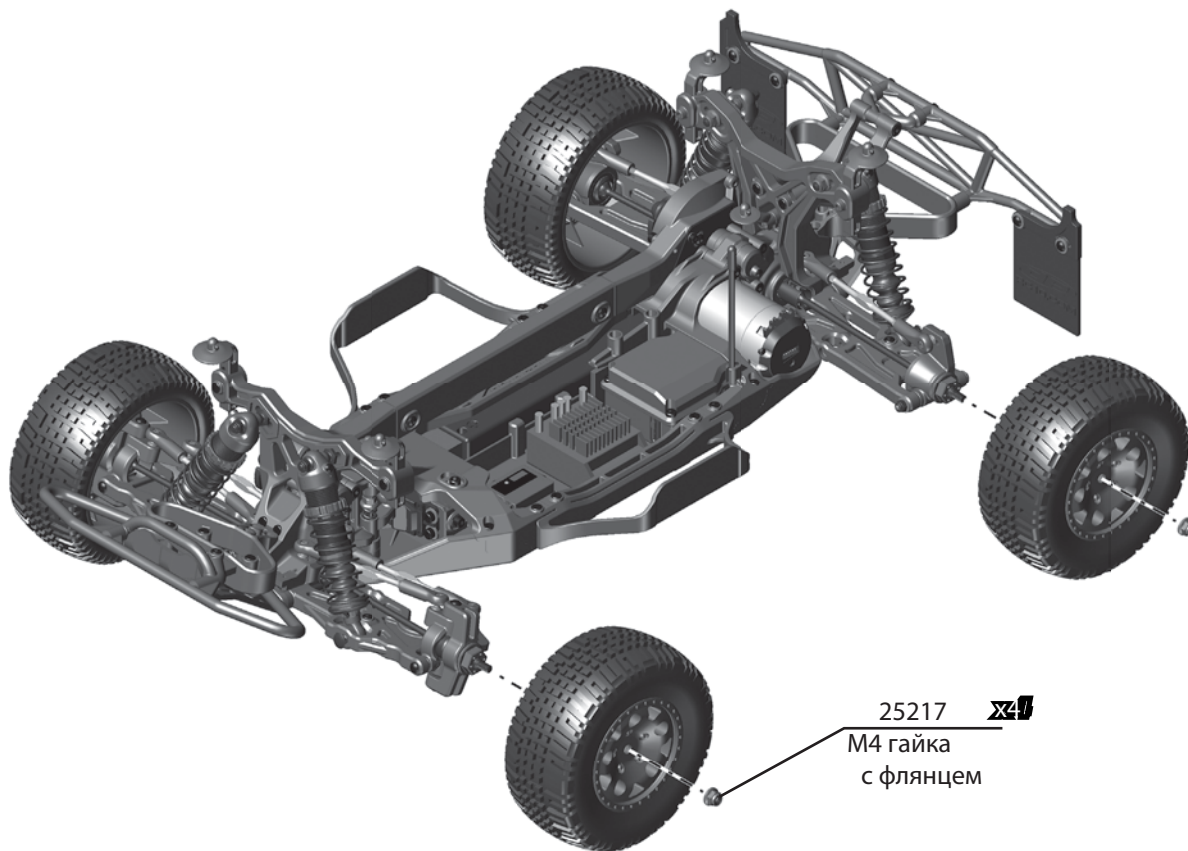

25217 **X10**
M4 гайка
с флянцем

:: Кузов

Кузов :

SC10 4x4 в комплектации КИТ поставляется с прозрачным кузовом. Прежде чем красить кузов, его надо подготовить. Вымойте кузов с внутренней стороны теплой водой с жидким моющим средством. Вытрите вымытый кузов чистой мягкой тканью без ворса. Используйте маски из комплекта, чтобы закрыть прозрачные окна изнутри кузова (кузова радиоуправляемых автомобилей красятся с внутренней стороны). Для создания линий или рисунка используйте клейкую ленту, которую нанесите на кузов с внутренней стороны. Для окраски используйте краску в баллончиках (или аэрограф). Наносите краску на внутреннюю часть кузова (сначала наносятся темные цвета, а затем светлые).

Примечание: Используйте только краску для кузова из пластика поликарбонат. Если вы попытаетесь использовать другую краску, вы можете уничтожить кузов!

После окраски обрежьте кузов по линии разметки.

ПРИМЕЧАНИЕ: пластины под номерные знаки находятся в колесных арках кузова. Задние плавники расположены сзади кузова. Прежде чем выбросить отрезанные части от кузова не забудьте вырезать эти детали! После окраски снимите защитную пленку снаружи кузова. Римером и развертками сделайте отверстия под стойки крепления кузова для антенны и номерных знаков. Добавьте наклейки из комплекта, и вы готовы к гонке!

SC10 4x4 в комплектации RTR поставляется с предварительно окрашенным кузовом.

Установите кузов, и вы готовы к гонке.

9837
SC10 09'
пластина под
номера
(с левой и с правой
стороны)



6222 **X10**
нейлоновая гайка
4/40/5-40

9837
SC10 09'
задний
плавник



6288 **X10**
4-40x1/4
ВИНТ



:: Кузов (продолжение)

9837
SC10 09'
кузов
(прозрачный)

Установите винты
снаружи, как
показано.



Установите
гайки изнутри
кузова, как
показано.

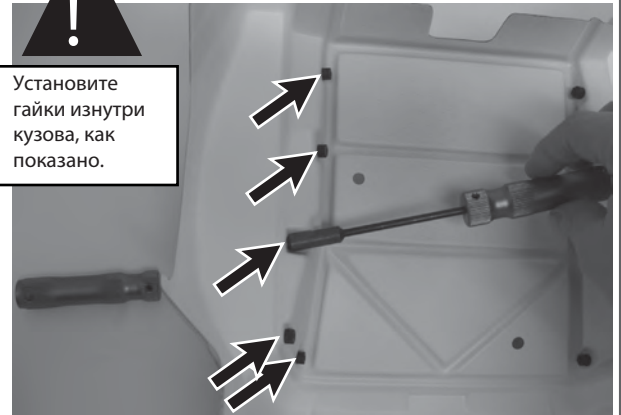

:: Кузов (продолжение)



91160 **x4**
клипса
1.3мм



:: Финальная подготовка

Советы для начинающих:

1. Установите автомобиль на подставку так, чтобы все 4 колеса могли свободно вращаться. Снимите кузов.
2. **Включите передатчик**
3. Подключите аккумулятор и включите выключатель питания электронного регулятора скорости.
4. Поверните рулевое колесо передатчика. Если передние колеса машины не поворачиваются, проверьте соединение батарей, подключение регулятора и серво, убедитесь, что все подключено правильно. Если все подключено правильно, тогда обратитесь к инструкции к аппаратуре для помощи по настройке радиосистемы.
5. Если рулевое управление работает, убедитесь, что передние колеса поворачиваются влево, когда вы крутите рулевое колесо передатчика влево. Если это не так, то переключите переключатель реверса руля (см. инструкцию к передатчику).
6. Отрегулируйте положение триммера руля на передатчике так, чтобы передние колеса были установлены прямо (стр. 7). Если необходимо, отрегулируйте прямолинейное положение передних колес при помощи рулевых тяг (стр. 19), постарайтесь отрегулировать тяги так, чтобы при нейтральном положении триммера руля передние колеса стояли прямо.
7. Подключите двигатель к регулятору скорости (см. инструкцию к регулятору).
8. Настройте регулятор скорости в соответствии с инструкциями изготовителя. **ВНИМАНИЕ:** Некоторые регуляторы скорости требуют отключения двигателя при программировании, а некоторые нет. Если не соблюдать инструкции производителя, Вы рискуете повредить вашу бесколлекторную систему.
9. Убедитесь, что регулятор скорости настроен правильно, аккуратно нажав на газ и на тормоз.
10. Установите кузов. Машина готова к гонкам!
11. **ПОМНИТЕ,** сначала всегда включайте передатчик, затем питание модели, а при выключении передатчик выключайте в последнюю очередь. Запускайте радиоуправляемый автомобиль в безопасном месте, вдали от транспортных средств, пешеходов или животных.

:: Дополнительные советы

Советы для начинающих:

Перед внесением любых изменений в стандартные настройки, убедитесь, что вы можете без сбоев и проблем проехать по трассе. Изменения в настройках вашего автомобиля не принесут пользы, если вы не можете удержать машину на трассе. Ваша цель состоит в последовательном снижении времени прохождения круга.

После того, как вы будете уверенно перемещаться по трассе, можно приступать к тонким настройкам автомобиля. За один раз делайте только одну регулировку, затем, проверив ее, можно выполнить еще одно изменение. Если в результате изменения настроек вы смогли быстрее проехать круг, запишите внесенные изменения. Если ваши регулировки привели к замедлению прохождения круга, верните настройки к предыдущим значениям.

Когда вы будете удовлетворены настройками автомобиля, тщательно запишите все внесенные изменения настроек и используйте этот список в качестве руководства для корректировки настроек в других условиях или на другой трассе.

Рекомендуемое передаточное отношение редуктора:

Чтобы рассчитать передаточное отношение главной передачи SC10 4x4 используйте следующую формулу:
(количество зубьев ведомой шестерни) / (количество зубьев моторной шестерни) x 2,57 = Передаточное отношение главной передачи.

SC10 4X4 с шестернями
с 48 модулем - 2.57:1

SC10 4X4 с шестернями
с 32 модулем - 2.57:1

Таблица подбора шестерней

Мотор	Модуль шестерни	моторная	ведомая	передаточное отношение : 1
4.5 витков, 550 размер	32	12	62	1 3.28
5.5 витков, 550 размер	32	1 3	62	12.26
5.5 витков, 540 размер	48	1 5	93	15.94
6.5 витков, 540 размер	48	1 6	93	14.94
7.5 витков, 540 размер	48	1 7	93	14.06

	58	60	62	87	93	
11	13.55	14.02	14.49	14.91	15.93	
12	12.42	12.85	13.28	13.97	14.94	
13	11.47	11.86	12.26	13.15	14.06	
14	10.65	11.01	11.38	12.42	13.28	
15	9.94	10.28	10.62	11.77	12.58	
				20	11.18	11.95
				21	10.65	11.38
				22	10.16	10.86

Дифференциал:

Дифференциалы SC10 герметичны и должны заполняться силиконовым маслом.

Рекомендуемое стартовое масло вязкостью 3000 CST. Вязкость масла может варьироваться от 2000 до 7000 CST.

Для лучшей управляемости попробуйте залить в передний дифференциал более вязкое масло (например, 3000 CST сзади, 5000 CST спереди).

Пикап будет стабильнее проходить повороты.

Регулировка слиппера:

Инструкция по сборке отображает базовую настройку слиппера.

Окончательную регулировку слиппера рекомендуется выполнять на трассе,

регулируя сцепление для определенных условий гонки.

Натяжение ремня :

Ремень SC10 4x4 шириной 5мм имеет натяжитель. Этот натяжитель значительно увеличивает срок службы ремня.

Проверять регулировку натяжителя следует через 20-30 минут работы машины. При нажатии на верхнюю поверхность ремня между шкивами он должен прогибаться на расстояние 3мм. После предварительной обкатки убедитесь, что ремень не провисает, и не перетянут. При снятой шестерне с двигателя машина от легкого толчка должна по ровной поверхности катиться 10-15 футов.

На схеме установки имеется 5 отверстий для натяжителя, 3 из которых считаются серединой. Поскольку задний шкив является приводным, начните регулировку с отверстия 3 сзади, и 4 спереди. После заезда отрегулируйте передний натяжитель. При оптимальной регулировке ремень должен быть натянут в равной степени спереди и сзади.

Натяжение ремня с 19-и зубовым передним шкивом:

ВНИМАНИЕ: Не устанавливайте 19-и зубовой шкив сзади. Замена шкива влияет только на скорость вращения передних колес.

Скорость вращения задних колес регулируется через редуктор. Если вы хотите попробовать дополнительный 19-и зубовой шкив, замените им шкив «O» спереди, а сзади установите диск «U», затем необходимо установить натяжитель на отверстие 1 (наибольшее значение), чтобы обеспечить необходимое натяжение ремня со шкивом 19T. Затем отрегулируйте натяжение ремня на противоположном шкиву, чтобы получить надлежащее общее натяжение ремня (обычно отверстие 3 или 2, напротив коробки передач).

Рекомендуется сначала обкатывать модель со стандартными 20-и зубовым шкивом (прямой привод), а затем проверить альтернативные шкивы, чтобы определить, что лучше для вас.

Передний шкив (с меткой "O") заставляет передние колеса вращаться быстрее, чем задние, что позволяет энергичней завершать повороты. Это может повлиять на управляемость в поворотах.

Задний диск (с меткой «U») заставляет передние колеса вращаться медленнее, чем задние, что помогает стабилизировать машину в определенных условиях. При замене шкивов не забывайте регулировать слиппер и менять задний шкив. Задний диск (с меткой «U») заставляет передние колеса вращаться медленнее, чем задние, что помогает стабилизировать машину в определенных условиях. При замене шкивов не забывайте регулировать слиппер и менять задний шкив.

:: Дополнительные советы (продолжение)

Муфта переднего шкива:

Для первых запусков SC10 4x4 рекомендуется использовать полный привод, пока вы не почувствуете уверенность при управлении модели.

Затем вы можете попробовать ослабить гайку муфты переднего шкива, что позволит муфте работать. Муфта позволит передним колесам свободно вращаться, что в некоторых случаях улучшает управляемость. Для этого расстояние между гайкой муфты и торцом вала должно быть не более 2 мм. Если необходимо заблокировать муфту (включить так называемый "постоянный полный привод 4WD") - затяните гайку муфты до упора (расстояние между гайкой муфты и торцом вала 3 мм и более).

Если включен постоянный полный привод 4WD (гайка затянута), вы можете слышать, как ремень проскакивает на 4-5 зубов при резком торможении или ускорении на максимальной скорости. При нормальных обстоятельствах ремень не должен проскальзывать при торможении. Постоянный полный привод 4WD оказывает повышенную нагрузку на ремень, поэтому необходимо контролировать натяжение и износ ремня тщательно. Рекомендуется осматривать ремень и шкивы приблизительно через каждые 45 минут эксплуатации модели.

Поршень амортизаторов и жидкости:

Поршень амортизаторов SC10 4x4 имеет 4 отверстия диаметром 1.2мм. Все поршни имеют маркировку в верхней части. Цифра 12 обозначает, что отверстия в поршне диаметром 1.2мм. В комплект включены дополнительные поршни с отверстиями диаметром 1,1 и 1.3мм.

Как правило, отверстия большего диаметра делают работу амортизатора мягче, что помогает машине ехать по ухабистой трассе. Для более ровных трас или для больших прыжков, вы можете использовать поршни с меньшим диаметром отверстий, которые увеличивают жесткость амортизатора.

Как правило, амортизаторы SC10 4x4 работают лучше с силиконовым маслом для амортизаторов вязкостью от 25 до 35wt (275-425 CST). Используйте более вязкое масло для поршней с увеличенными отверстиями, а менее вязкое при использовании поршней с отверстиями меньшего диаметра.

Развал передних колес и количество шайб под шаровыми наконечниками:

Изменение длины тяг влияет на развал больше, чем регулировка высоты шаровых наконечников. Сначала выберите оптимальное место крепления амортизатора на стойке в зависимости от трассы. Обычно сокращение длины тяги регулировки развала (или опускание шарового наконечника) делает машину более стабильной. Удлинение тяги (или увеличение высоты шарового наконечника) дает лучшее сцепление передних колес при низкой скорости, но в то же время снижает чувствительность на поворот руля при выходе из поворотов.

Развал передних колес:

Рекомендуется установить развал передних колес -1 градус (мерять в верхней части шин). Положительный развал, когда верхние части шин отклонены наружу, как правило, устанавливаться не рекомендуется. Совет: поставьте машину на ровную поверхность, а рядом с колесом поставьте угольник в качестве эталона для определения развала. Развал с обеих сторон должен быть одинаковым. Серьезные гонщики для регулировки развала используют приспособление Associated #1719 Factory Team.

Схождение передних колес:

Нулевое схождение (колеса направлены строго вперед) следует использовать практически во всех условиях. Иногда вы можете увеличить угол схождения (передние стороны шин смотрят немного наружу). Увеличенное переднее схождение не является типичной настройкой для этой машины.

Отверстия передних рычагов:

При установке амортизатора в наружные отверстия рычагов подвеска будет работать в большинстве случаев лучше. При установке во внутренние отверстия подвеска становится мягче. При использовании более жестких пружин устанавливайте амортизаторы во внутренние отверстия рычагов.

Отверстия в передней стойке крепления амортизатора:

Установка амортизатора в среднее отверстие является стандартом и подходит для большинства треков. Перемещение амортизатора на отверстиях стойки влияет на управляемость модели. При использовании жестких пружин амортизатора устанавливайте его на внутренние отверстия стойки.

Передний дорожный просвет:

Стандартный передний просвет 27мм (без кузова). Для проверки дорожного просвета приподнимите модель от пола на 8-12 дюймов и поставьте на место. После того, как подвеска "оседает", подтяните или отпустите регулировочные гайки амортизаторов, чтобы дорожный просвет от нижней части корпуса до земли был 27 мм.

Рекомендации по настройке: Отклонение от рекомендованного значения дорожного просвета в ту или иную сторону делает модель непредсказуемой.

:: Дополнительные советы (продолжение)

Угол установки задних рычагов:

Угол установки задних рычагов подвески влияет на управляемость модели. Нулевой угол установки означает, что задние рычаги подвески расположены параллельно земле. Обычно угол установки 2 градуса, его можно увеличить до 3 градусов. Увеличение угла, как правило, делают автомобиль более управляемым, но менее стабильным на неровной дороге.

Развал задних колес и количество шайб под шаровыми наконечниками:

Изменение длины тяг влияет на развал больше, чем регулировка высоты шаровых наконечников. Обычно сокращение длины тяги регулировки развала (или опускание шарового наконечника) уменьшает крен машины и положительно влияет на ускорение. Удлинение тяги (или увеличение высоты шарового наконечника) увеличивает сцепление задних колес в повороте. Для начала всегда используйте стандартные настройки (подсоединяя тягу в отверстие "B" на ступице) и настраивайте развал, регулируя высоту шаровой опоры.

Задняя ступица:

Предусмотрено 3 варианта установки задней ступицы, используя наружное, среднее, или внутреннее отверстие. Внутреннее отверстие обеспечивает максимальную тягу и используется чаще всего. Для увеличения пятна контакта используется наружное отверстие. Для улучшенной отработки неровных поверхностей используйте внутреннее крепление. Это также поможет автомобилю лучше справляться с разворотами на 180 градусов.

Развал задних колес:

Рекомендуемое значение развала -1 градус. Отрегулируйте развал задних колес при помощи комплекта # 1719. Положительный развал, когда наружные верхние части шин немного отклонены в стороны, положительно влияет на ускорение на прямых участках трека.

Передний и задний стабилизаторы:

Оptionальный передний # 91123 и задний # 91124 стабилизатор поперечной устойчивости позволяют улучшить поведение машины в поворотах. Рекомендуется использовать стабилизаторы толщиной 1.5, 2.0, и 2.2 мм.

Начните с одинакового диаметра стабилизаторов спереди и сзади. Стабилизаторы оказывают минимальное влияние на обработку неровностей трассы, но особенно полезны для обеспечения устойчивости модели на высоких скоростях.

Отверстия задних рычагов:

Внутреннее отверстия рычагов, как правило, используются, чтобы улучшить работу подвески на кочках и во время прыжков. Внешние отверстия для крепления амортизаторов используются, чтобы сделать подвеску более жесткой. Возможно, в этом случае вам придется использовать менее жесткие пружины.

Отверстия в задней стойке крепления амортизаторов:

Попробуйте изменить место крепления задних амортизаторов. Среднее отверстие оптимально подходит для большинства треков. Перемещение амортизатора на стойке наружу, как правило, дает большую тягу в поворотах и меньше крен. Перемещение амортизатора вовнутрь даст больше стабильности на входе в поворот и меньше тяги на выходе.

Задний дорожный просвет:

Стандартный дорожный просвет сзади 27мм (без кузова). Для проверки дорожного просвета приподнимите модель от пола на 8-12 дюймов и поставьте на место. После того, как подвеска "оседает", подтяните или отпустите регулировочные гайки амортизаторов, чтобы дорожный просвет от нижней части корпуса до земли был 27 мм.

Рекомендации по настройке: Отклонение от рекомендованного значения дорожного просвета в ту или иную сторону сделает модель непредсказуемой.

Лист настроек:

Лучший способ получить оптимальные настройки для вашего автомобиля, это зайти на сайт www.rc10.com и открыть ссылку Setup Sheets, затем выбрать настройки для SC10 4x4. Наша команда профессиональных водителей проверяет настройки в различных условиях. Кроме того, большинство водителей имеют "базы" настроек, которые они используют в качестве отправной точки для каждого соревнования.

Попробуйте некоторые из наших базовых настроек, которые подходят для ваших шин и трассы. Записывайте каждые регулировки и внесенные изменения, сделанные на основе рекомендаций, содержащихся на сайте www.rc10.com.